

## Электрические безвоздушные распылители 695 / 795 / 1095 / 1595 / Mark IV / Mark V / Mark VII / Mark X

3A6692A

RU

*Только для профессионального использования. Оборудование не одобрено для использования во взрывоопасных средах или опасных зонах. Для портативных установок безвоздушного нанесения архитектурных покрытий и красок.*

Модели: 695 / 795 / 1095 / 1595 / Mark IV / Mark V / Mark VII / Mark X

Максимальное рабочее давление 22,8 МПа (228 бар, 3300 фунтов на кв. дюйм)

См. стр. 4 для дополнительной информации о моделях.



### Важные инструкции по технике безопасности

Прочтите все предупреждения и инструкции, содержащиеся в данном руководстве и в сопутствующих руководствах, перечисленных на странице 2 прежде чем эксплуатировать данное оборудование. Ознакомьтесь с органами управления и надлежащим порядком использования оборудования. Сохраните все инструкции.

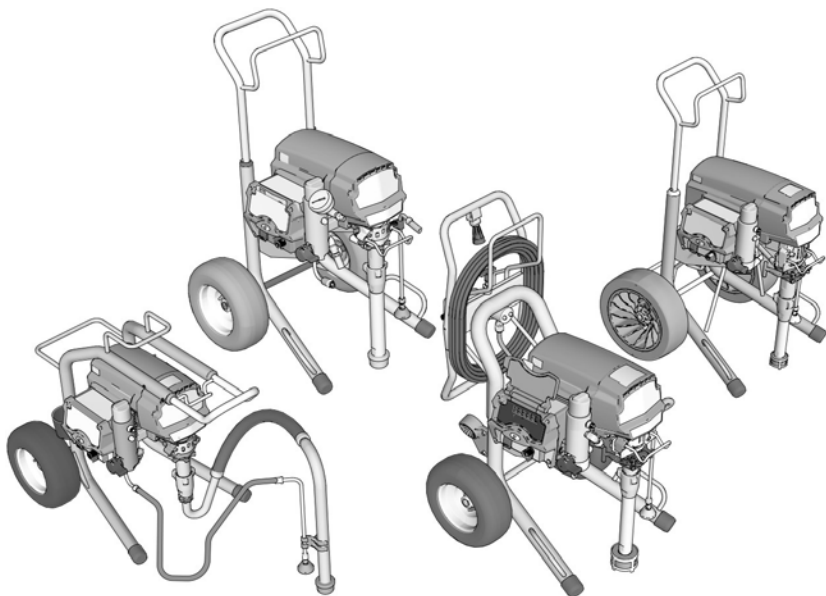

*Используйте только оригинальные запасные детали от компании Graco.  
Применение запасных деталей сторонних производителей может повлечь за собой аннулирование гарантии.*

## Перед началом работ

**Изучите предупреждения, где указаны важные сведения о технике безопасности**

ВАЖНО! Внимательно прочтите информацию и соблюдайте надлежащие меры предосторожности.

### Сопутствующие руководства

3A6285	Распылительный пистолет Contractor PC
311254	Распылительный пистолет Flex Plus
309495	Сверхпрочный встроенный пистолет
308491	Сверхпрочный пистолет для текстурных материалов
3A6584	Поршневой насос
3A6583	Поршневой насос ProConnect™









Данные руководства можно найти на веб-сайте [www.graco.com](http://www.graco.com)

# Содержание







<b>Перед началом работ</b> .....	<b>2</b>
<b>Содержание</b> .....	<b>3</b>
<b>Модели</b> .....	<b>4</b>
Модели 695 .....	4
Модели 795 .....	5
Модели 1095 .....	6
Модели 1595 .....	6
Модели TexSpray .....	7
<b>Предупреждения</b> .....	<b>8</b>
<b>Обзор распылителя</b> .....	<b>12</b>
<b>Ознакомьтесь с органами управления</b> .....	<b>15</b>
<b>Настройка</b> .....	<b>16</b>
Сборка распылителя .....	16
QuikReel™ .....	17
Заземление .....	18
Требования к электропитанию .....	18
Удлинительные шнуры .....	18
Емкости .....	18
<b>Ввод в эксплуатацию</b> .....	<b>19</b>
Процедура сброса давления .....	19
Выключатель 10/16 А .....	20
Переключатель 15/20 А .....	20
Промывочная консервационная жидкость .....	20
Фильтрация краски .....	21
Заполнение насоса (заправка насоса) .....	21
Заполните распылительный пистолет и шланг .....	22
Заполните емкость для краски .....	23
<b>Распыление</b> .....	<b>24</b>
<b>Очистка</b> .....	<b>27</b>
<b>WatchDog</b> .....	<b>30</b>
<b>Приложение BlueLink</b> .....	<b>31</b>
<b>Светодиодный дисплей</b> .....	<b>32</b>
<b>Техническое обслуживание</b> .....	<b>35</b>
<b>Поиск и устранение неисправностей</b> .....	<b>36</b>
<b>ПРИМЕЧАНИЯ</b> .....	<b>49</b>
<b>Схемы и детали</b> .....	<b>50</b>
<b>Схемы электрических соединений</b> .....	<b>74</b>
<b>Технические характеристики</b> .....	<b>78</b>
<b>Стандартная гарантия компании Graco</b> .....	<b>87</b>
<b>Информация о компании Graco</b> .....	<b>88</b>

## Модели







### Модели 695

			<b>Standard Lo-Boy</b> 	<b>Standard Hi-Boy</b> 	<b>ProContractor</b> 
	<b>Напряжение</b>	<b>Модель</b>			
	120 NEMA 5-15	Ultra Max II 695	17E572	17E574	17E577
		Ultimate MX II 695	826222	826223	826224
	230 CEE 7/7	Ultra Max II 695		17E632	17E635
	230 (Европа, разные стандарты подключения к сети)	Ultra Max II 695		17E633	17E636
	110 UK	Ultra Max II 695		17E634	17E637
	230 Азия, Австралия и Новая Зеландия	Ultra Max II 695	17E610	17E613	17E614
	100 Япония / Тайвань	Ultra Max II 695	17E611	17E612	





## Модели 795

	Напряжение	Модель	Standard Lo-Boy	Standard Hi-Boy	ProContractor
	120 NEMA 5-15	Ultra Max II 795			
		Ultimate MX II 795			
	230 CEE 7/7	Ultra Max II 795			
	230 (Европа, разные стандарты подключения к сети)	Ultra Max II 795			
	110 UK	Ultra Max II 795			
	230 Азия, Австралия и Новая Зеландия	Ultra Max II 795			
	100 Япония / Тайвань	Ultra Max II 795			







## Модели 1095

			Standard Hi-Boy	ProContractor	IronMan
	<b>Напряжение</b>	<b>Модель</b>			
	120 NEMA 5-15	Ultra Max II 1095	17E583	17E585	17E586
		Ultimate MX II 1095	826227	826228	826229
	230 CEE 7/7	Ultra Max II 1095	17E646	17E647	17E650
	230 (Европа, разные стандарты подключения к сети)	Ultra Max II 1095		17E648	
	230 Азия, Австралия и Новая Зеландия	Ultra Max II 1095	17E620	17E621	17E623
	100 Япония / Тайвань	Ultra Max II 1095		17E622	

## Модели 1595

			Standard Hi-Boy	ProContractor	IronMan
	<b>Напряжение</b>	<b>Модель</b>			
	120 NEMA 5-20	Ultimate MX II 1595	826231	826233	826235
		Ultra Max II 1595		17E593	
	120 NEMA 5-15	Ultra Max II 1595	17E589	17E596	17E594
		Ultimate MX II 1595	826230	826232	826234

## Модели TexSpray

			Standard Hi-Boy	ProContractor	IronMan
	<b>Напряжение</b>	<b>Модель</b>			
	120 NEMA 5-15	TexSpray Mark IV	17E603	17E604	
	120 NEMA 5-20	TexSpray Mark V		17E628	
	120 NEMA 5-15	TexSpray Mark V	17E605	17E606	17E607
	230 NEMA L6-30	TexSpray Mark X	17E608	17E609	
	230 CEE 7/7	TexSpray Mark IV	17E651	17E653	
		TexSpray Mark V	17E655	17E660	17E664
		TexSpray Mark VII	17E665	17E667	17H895
		TexSpray Mark X	17E669	17E671	17H897
	230 (Европа, разные стандарты подключения к сети)	TexSpray Mark IV	17E652	17E654	
		TexSpray Mark V		17E661	
		TexSpray Mark VII	17E666	17E668	17H896
		TexSpray Mark X	17E670	17E672	17H898
110 UK	TexSpray Mark V	17E659	17E662		
	230 Азия, Австралия и Новая Зеландия	TexSpray Mark IV	17E624	17E625	
		TexSpray Mark V	17E657	17E663	17E629
		TexSpray Mark X	17E673	17E674	
	100 Япония / Тайвань	TexSpray Mark V		17E627	

## Предупреждения

Приведенные далее предупреждения относятся к настройке, эксплуатации, заземлению, техническому обслуживанию и ремонту этого оборудования. Символом восклицательного знака отмечены общие предупреждения, а знаки опасности указывают на риск, связанный с определенной процедурой. Когда в тексте руководства или на предупредительных этикетках встречаются эти символы, см. эти предупреждения. В этом руководстве в соответствующих случаях могут встречаться другие символы опасности и предупреждения, касающиеся определенных изделий и не описанные в этом разделе.



### ПРЕДУПРЕЖДЕНИЕ



#### ЗАЗЕМЛЕНИЕ

Это устройство должно быть заземлено. В случае короткого замыкания заземление снижает риск поражения электрическим током благодаря наличию провода для его отвода. Шнур этого устройства имеет провод заземления и соответствующую вилку с заземлением. Вилка шнура питания должна вставляться в розетку, которая установлена и заземлена должным образом в соответствии со всеми местными правилами и предписаниями.

- Неправильный монтаж вилки с заземлением может привести к поражению электрическим током.
- Если потребуются ремонт или замена шнура питания или вилки, не подключайте провод заземления ни к одной из плоских клемм.
- Провод, внешняя поверхность изоляции которого имеет зеленый цвета с желтыми полосками или без них, является проводом заземления.
- В случае возникновения вопросов относительно инструкций по заземлению устройства или сомнений в правильности их выполнения обратитесь за консультацией к квалифицированному электрику или специалисту по обслуживанию.
- Не изменяйте конструкцию штепсельной вилки. Если она не соответствует типу розетки, обратитесь к квалифицированному электрику для установки новой розетки.
- Это устройство рассчитано на номинальное напряжение цепи 120 В или 230 В и оснащено заземляющей штепсельной вилкой, аналогичной показанной на рисунке ниже.

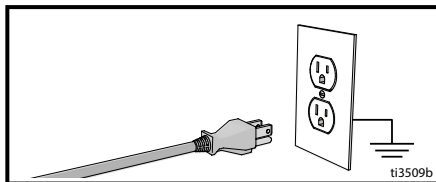

- Подключайте устройство только к розетке, конструкция которой соответствует типу штепсельной вилки.
- Не используйте переходник «3 к 2» при работе с этим устройством.

#### Удлинитель:

- Используйте только 3-проводной удлинительный шнур с вилкой с заземлением и заземляющей розеткой, которая подходит для вилки устройства.
- Убедитесь в том, что удлинитель не поврежден. Если необходим удлинитель, используйте для подачи потребляемого тока шнур калибром не менее 2,5 мм<sup>2</sup> (12 AWG).
- Использование неправильно подобранного удлинителя может привести к падению напряжения в сети, потере мощности и перегреву.

Размер проводника		Длина
AWG (американский проволочный калибр)	Метрическая система	Максимальное количество
12	2,5 мм <sup>2</sup>	15 м (50 футов)



## ПРЕДУПРЕЖДЕНИЕ

### ОПАСНОСТЬ ВОЗНИКНОВЕНИЯ ПОЖАРА И ВЗРЫВА



Легковоспламеняющиеся газы, такие как пары растворителей или краски, могут воспламениться или взорваться в рабочей зоне. Во избежание возгорания и взрыва соблюдайте указанные ниже меры предосторожности.

- Не распыляйте огнеопасные или воспламеняемые материалы вблизи открытого огня или источников возгорания, таких как сигареты, двигатели и электрооборудование.
- При прохождении краски или растворителя через оборудование может накапливаться заряд статического электричества. В случае присутствия испарений краски или растворителя заряд статического электричества может стать причиной пожара или взрыва. Все детали системы распылителя, включая насос, блок шлангов, пистолет-распылитель и все предметы внутри и снаружи зоны распыления, должны быть надлежащим образом заземлены для защиты от искр и статического разряда. Используйте токопроводящие или заземленные шланги Graco высокого давления для безвоздушных распылителей.
- Убедитесь в том, что все контейнеры и системы сбора заземлены для предупреждения статического разряда. Используйте только токопроводящие или антистатические вкладыши для емкостей.
- Подключайте устройство к заземленной розетке и используйте заземленные удлинительные шнуры. Не используйте переходник 3-на-2.
- Не используйте краску или растворитель, если они содержат галогенированные углеводороды.
- Не распыляйте огнеопасные или воспламеняемые жидкости в замкнутом пространстве.
- Обеспечьте достаточную вентиляцию в зоне распыления. Позаботьтесь о том, чтобы в рабочую область поступало достаточное количество свежего воздуха.
- В процессе распыления образуются искры. Устанавливайте блок насоса в хорошо проветриваемом помещении на расстоянии не менее 6,1 м (20 футов) от зоны распыления во время распыления, промывки, очистки или обслуживания. Не распыляйте материал на узел насоса.
- Не курите в зоне распыления. Не выполняйте распыление при наличии искр или открытого пламени.
- Не приводите в действие выключатели, двигатели или другие искрообразующие устройства в зоне распыления.
- Поддерживайте чистоту и следите за тем, чтобы в рабочей зоне не было контейнеров с краской или растворителем, ветоши и других легковоспламеняющихся материалов.
- Проверьте состав распыляемых красок и растворителей. Изучайте все паспорта безопасности (SDS) и этикетки на контейнерах с красками и растворителями. Соблюдайте инструкции по технике безопасности, предоставляемые производителями красок и растворителей.
- В рабочей зоне должен находиться исправный огнетушитель.

### ОПАСНОСТЬ ПОРАЖЕНИЯ ЭЛЕКТРИЧЕСКИМ ТОКОМ



Оборудование должно быть заземлено. Неправильное заземление, настройка или использование системы могут привести к поражению электрическим током.

- Перед выполнением обслуживания выключите оборудование и отсоедините сетевой шнур.
- Подключайте оборудование только к заземленным электрическим розеткам.
- Используйте только 3-проводные удлинители.
- Проверьте целостность электродов заземления на сетевом и удлинительном шнурах.
- Не подвергайте воздействию дождя. Храните в закрытом помещении.
- Перед обслуживанием отсоедините сетевой шнур и подождите пять минут.

## ПРЕДУПРЕЖДЕНИЕ

### ОПАСНОСТЬ ПОРАЖЕНИЯ КОЖНЫХ ПОКРОВОВ



Распыление под высоким давлением может привести к попаданию в организм токсичных материалов и вызвать серьезную травму. В случае прокола кожи **немедленно обратитесь за хирургической помощью.**



- Не направляйте пистолет и не распыляйте материал на людей или животных.
- Берегите руки и другие части тела от попадания под выходящую струю. В частности, не пытайтесь устранить утечку, закрывая отверстие какими-либо частями тела.
- Всегда используйте защитную насадку наконечника. Не выполняйте распыление без установленной защитной насадки наконечника.
- Используйте распылительные наконечники Graco.
- Соблюдайте осторожность при очистке и замене распылительных наконечников. В случае закупорки распылительного наконечника в процессе распыления выключите устройство и выполните **процедуру сброса давления.** Затем можно снять наконечник для очистки.
- Оборудование поддерживает давление после отключения питания. Не оставляйте оборудование без присмотра, если оно подключено к сети питания или находится под давлением. Выполните **процедуру сброса давления**, когда оборудование остается без присмотра или не используется, а также перед обслуживанием, очисткой или демонтажем деталей.
- Проверьте шланги и другие детали для выявления признаков повреждений. Заменяйте поврежденные шланги или детали.
- Эта система может создавать давление 20,7 МПа (207 бар, 3000 фунтов на кв. дюйм). Используйте запчасти и вспомогательные принадлежности производства компании Graco, предназначенные для работы под давлением не менее 20,7 МПа (207 бар, 3000 фунтов на кв. дюйм).
- Всегда блокируйте предохранитель спускового крючка в перерывах между работой. Проверьте исправность предохранителя спускового крючка.
- Перед началом работы проверьте надежность всех соединений.
- Научитесь быстро останавливать работу системы и сбрасывать давление. Тщательно изучите органы управления.



### ОПАСНОСТЬ ВСЛЕДСТВИЕ НЕПРАВИЛЬНОГО ПРИМЕНЕНИЯ ОБОРУДОВАНИЯ







Ненадлежащее применение может стать причиной серьезной травмы или смертельного исхода.



- Во время работы с краской обязательно носите соответствующие защитные перчатки, очки и респиратор или маску.
- Не пользуйтесь этим оборудованием и не выполняйте распыление рядом с детьми. Никогда не подпускайте детей близко к оборудованию.
- Не пытайтесь дотянуться до удаленных мест и не используйте неустойчивые опоры. Сохраняйте устойчивое положение и равновесие.
- Не отвлекайтесь и следите за ходом выполнения работы.
- Не работайте с оборудованием в утомленном состоянии, под воздействием лекарственных препаратов или в состоянии алкогольного опьянения.
- Не перекручивайте и не перегибайте шланг.
- Не подвергайте шланг воздействию температуры или давления, которые превышают указанные компанией Graco значения.
- Не используйте шланг в качестве силового элемента для перемещения или подъема оборудования.
- Не используйте для распыления шланги короче 7,62 м (25 футов).
- Не изменяйте и не модифицируйте конструкцию оборудования. Модификация или изменение оборудования может привести к аннулированию официальных разрешений на его использование и возникновению угроз безопасности.
- Убедитесь в том, что все оборудование рассчитано и одобрено для работы в тех условиях, в которых предполагается его использовать.

## ПРЕДУПРЕЖДЕНИЕ

	<p><b>ОПАСНОСТЬ ПОВРЕЖДЕНИЯ АЛЮМИНИЕВЫМИ ДЕТАЛЯМИ ПОД ДАВЛЕНИЕМ</b></p> <p>Использование в находящемся под давлением оборудовании жидкостей, не совместимых с алюминием, может послужить причиной возникновения сильной химической реакции и повреждения оборудования. Несоблюдение этого условия может привести к смертельному исходу, серьезной травме или порче имущества.</p> <ul style="list-style-type: none"> <li>• Не используйте 1,1,1-трихлорэтан, метилхлорид, а также растворители на основе галогенизированного углеводорода и жидкости, содержащие эти растворители.</li> <li>• Не используйте хлорсодержащий отбеливатель.</li> <li>• Многие другие жидкости также могут содержать вещества, вступающие в реакцию с алюминием. Уточните совместимость у поставщика материала.</li> </ul>
 	<p><b>ОПАСНОСТЬ ТРАВМИРОВАНИЯ ДВИЖУЩИМИСЯ ДЕТАЛЯМИ</b></p> <p>Движущиеся детали могут прищемить, порезать или отсечь пальцы и другие части тела.</p> <ul style="list-style-type: none"> <li>• Держитесь на расстоянии от движущихся деталей.</li> <li>• Не эксплуатируйте оборудование со снятыми защитными устройствами или крышками.</li> <li>• Оборудование может включиться без предупреждающего сигнала. Прежде чем проверить, перемещать или проводить техническое обслуживание оборудования, выполните <b>процедуру сброса давления</b> и отключите все источники питания.</li> </ul>
	<p><b>ОПАСНОСТЬ ОТРАВЛЕНИЯ ТОКСИЧНЫМИ ЖИДКОСТЯМИ ИЛИ ПАРАМИ</b></p> <p>Проглатывание токсичных жидкостей или вдыхание токсичных газов, их попадание в глаза или на кожу может привести к смерти или серьезной травме.</p> <ul style="list-style-type: none"> <li>• Прочтите паспорт безопасности материала для ознакомления с опасными особенностями используемых жидкостей.</li> <li>• Храните опасные жидкости в утвержденных контейнерах. Утилизируйте эти жидкости согласно применимым инструкциям.</li> </ul>
	<p><b>СРЕДСТВА ИНДИВИДУАЛЬНОЙ ЗАЩИТЫ</b></p> <p>При нахождении в рабочей зоне следует использовать надлежащие средства защиты, предохраняющие от получения серьезных травм, в том числе повреждения органов зрения, потери слуха, вдыхания токсичных газов и ожогов. Ниже указаны некоторые средства индивидуальной защиты.</p> <ul style="list-style-type: none"> <li>• Защитные очки и средства защиты органов слуха</li> <li>• Респираторы, защитная одежда и перчатки, рекомендованные производителем жидкости и растворителя</li> </ul>

## Обзор распылителя

Модели 695/795/1095/1595/Mark IV/Mark V/Mark VII/Mark X Standard:

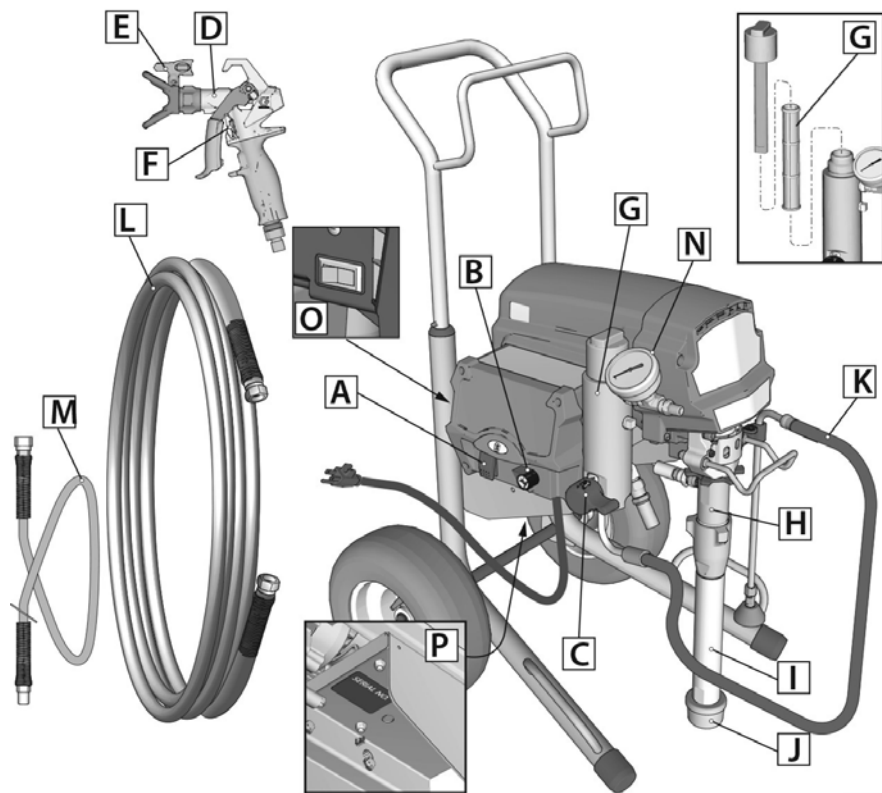

ti34582a

A	Переключатель ВКЛ/ВЫКЛ
B	Ручка управления давлением
C	Клапан заправки/распыления
D	Распылительный пистолет
E	Распылительный наконечник
F	Предохранитель спускового крючка
G	Фильтр
H	Насос
I	Трубка всасывания
J	Впускной сетчатый фильтр
K	Трубка слива

L	Шланг
M	Гибкий шланг (не на всех моделях)
N	Манометр (не на всех устройствах)
O	Выключатель (не на всех устройствах)
P	Табличка с названием/серийным номером устройства

Модели 695/795/1095/1595 Mark IV/Mark V/Mark VII/Mark X ProContractor:

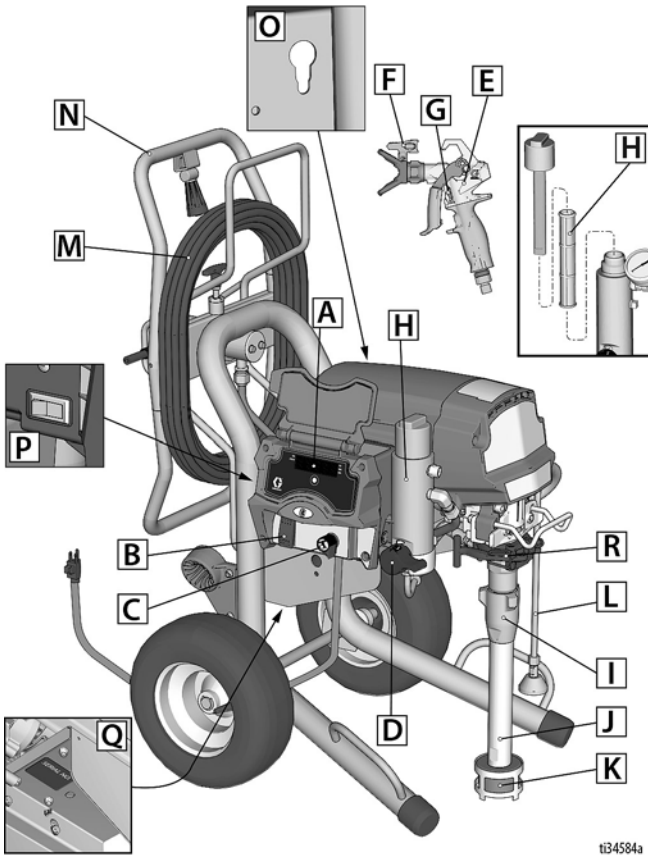

t134584a

A	Светодиодный дисплей (не на всех устройствах)
B	Переключатель ВКЛ/ВЫКЛ
C	Ручка управления давлением
D	Клапан заправки/распыления
E	Распылительный пистолет
F	Распылительный наконечник
G	Предохранитель спускового крючка
H	Фильтр
I	Насос
J	Трубка всасывания
K	Впускной сетчатый фильтр
L	Трубка слива

M	Шланг
N	QuikReel™
O	Приспособление для вытягивания штока насоса ProConnect
P	Выключатель (не на всех устройствах)
Q	Табличка с названием/серийным номером устройства
R	ProConnect II

# Обзор распылителя

Модели 1095/1595/Mark V IronMan:

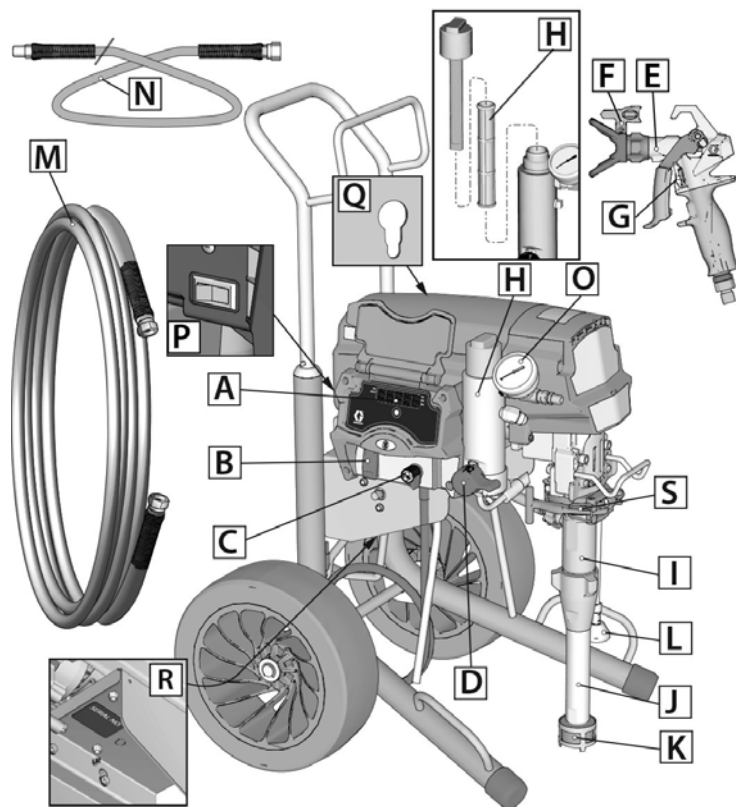



ti34583a

A	Светодиодный дисплей (не на всех устройствах)
B	Переключатель ВКЛ/ВЫКЛ
C	Ручка управления давлением
D	Клапан заправки/распыления
E	Распылительный пистолет
F	Распылительный наконечник
G	Предохранитель спускового крючка
H	Фильтр
I	Насос
J	Трубка всасывания
K	Впускной сетчатый фильтр
L	Трубка слива

M	Шланг
N	Гибкий шланг (не на всех моделях)
O	Манометр (не на всех устройствах)
P	Выключатель (не на всех устройствах)
Q	Приспособление для вытягивания штока насоса ProConnect
R	Табличка с названием/серийным номером устройства
S	ProConnect II

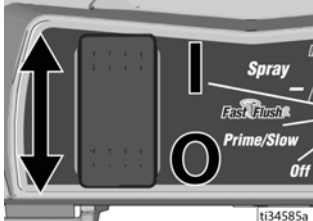
## Ознакомьтесь с органами управления

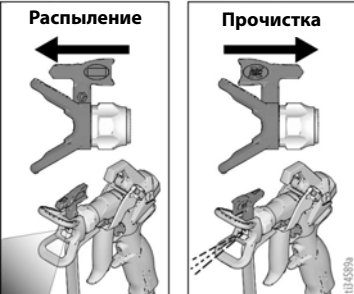
	<p>Выключатель управляет питанием распылителя.</p>
	<p>Ручка регулировки давления увеличивает или уменьшает давление. Также ручка имеет положения «Заправка / медленно» и FastFlush™.</p>
<p><b>Заливка / Распыление</b></p> 	<p>Клапан заправки/распыления направляет жидкость либо в сливную трубку, либо в шланг и распылительный пистолет. Он используется для заправки распылителя, то есть для выпуска воздуха из насоса, шланга и распылительного пистолета.</p> <p>Распылительный пистолет не будет работать, если в системе присутствует воздух. Насос, шланг и распылительный пистолет необходимо заправлять каждый раз при попадании воздуха во входную трубку.</p>
<p><b>Распылительный наконечник</b></p> 	<p>Распылительный наконечник играет ключевую роль в технологии безвоздушного распыления. Краска под высоким давлением подается на небольшое отверстие в распылительном наконечнике и распыляется.</p> <p>Распылительный наконечник можно прокатать в обратном направлении, чтобы прочистить его от засоров.</p>

## Настройка

### Сборка распылителя

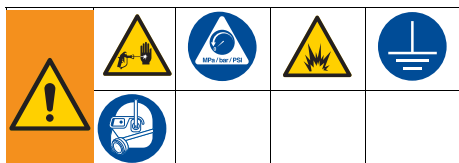

При распаковывании распылителя впервые или после длительного хранения выполняйте процедуру настройки.

1. **Все распылители, за исключением серии ProContractor:** Подсоедините безвоздушный шланг Graco к распылителю. Если в комплект включен гибкий шланг, то прикрепите его к концу безвоздушного шланга. Надежно затяните с помощью гаечных ключей.

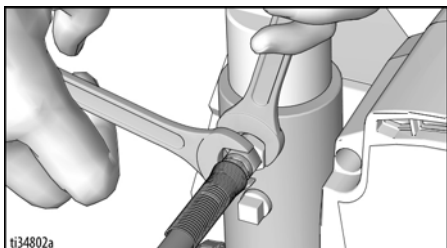

2. Подключите распылительный пистолет к другому концу шланга. Надежно затяните с помощью гаечных ключей.

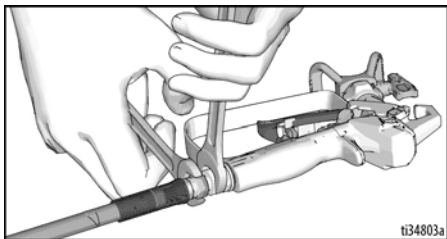

3. При распаковывании распылителя впервые снимите упаковочные материалы с приемного сетчатого фильтра. После длительного хранения

проверьте приемный сетчатый фильтр для выявления засоров и мусора.

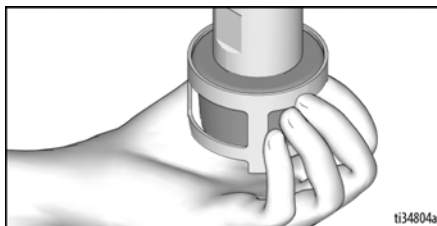

4. Заполните гайку набивки горловины составом Graco TSL™, чтобы предотвратить преждевременный износ набивки. Выполняйте эту операцию при каждом распылении.
  - a. Установите носик емкости с жидкостью для щелевого уплотнения (TSL) в верхнее центральное отверстие решетки с передней стороны распылителя.
  - b. Сожмите емкость, чтобы распределить достаточный объем жидкости TSL для заполнения пространства между штоком насоса и уплотнением уплотнительной гайки.

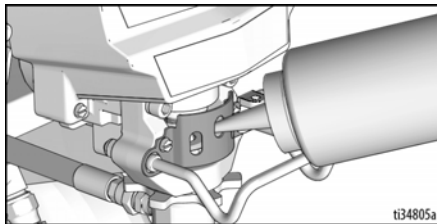

5. Убедитесь, что распылительный наконечник правильно вставлен в защитную насадку распылительного наконечника, а узел защитной насадки надежно навинчен на распылительный пистолет. См. отдельное руководство по эксплуатации распылительного пистолета.
6. Выполните **Процедура сброса давления**, стр. 19.



## QuikReel™

(только модели ProContractor)



Движущиеся детали могут прищемить, порезать или отсечь пальцы и другие части тела. Во избежание получения травмы от движущихся деталей берегите голову во время наматывания шланга на катушку QuikReel.

1. Убедитесь в том, что шланг проложен через направляющую для шланга.

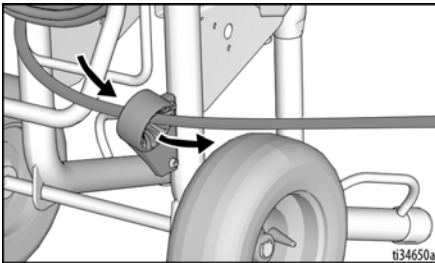

2. Чтобы разблокировать катушку для шланга, поднимите и поверните замок на 90°. Потяните шланг, чтобы извлечь его из барабана.

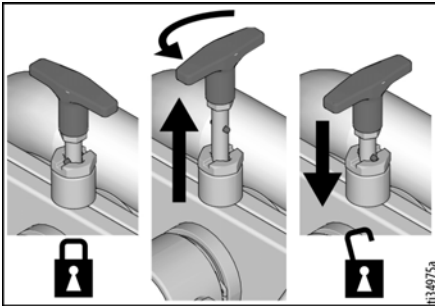

3. Потяните ручку катушки вниз и наружу. Поверните по часовой стрелке, чтобы намотать шланг.

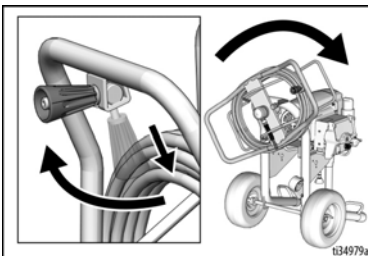

**ПРИМЕЧАНИЕ:** Катушку QuikReel можно заблокировать в двух положениях: для использования (А) и хранения (В).

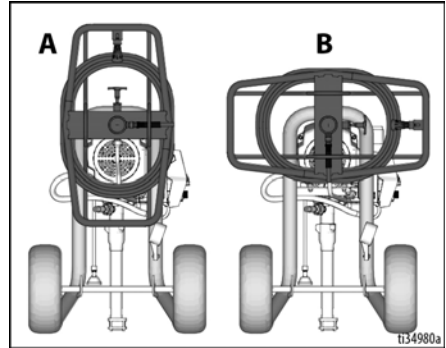

## Заземление



Для снижения риска возникновения статического разряда или поражения электрическим током оборудование должно быть заземлено. При наличии статического или электрического разряда пары могут воспламениться или взорваться. Ненадлежащее заземление может стать причиной поражения электрическим током. Надлежащее заземление подразумевает наличие провода для отвода электрического тока.

Данный распылитель оснащен шнуром заземления и соответствующей вилкой с заземлением.

Вилка шнура питания должна вставляться в розетку, которая установлена и заземлена должным образом в соответствии со всеми местными правилами и предписаниями.

Не изменяйте конструкцию штепсельной вилки. Если она не соответствует типу розетки, обратитесь к квалифицированному электрику для установки новой розетки.

## Требования к электропитанию

- Для устройств на 100–120 В требуется 15 А 1-фазного переменного тока напряжением 100–120 В и частотой 50/60 Гц.
- Для устройств, работающих от напряжения 230 В, необходим 1-фазный источник питания 10-16 А с напряжением 230 В переменного тока и частотой 50/60 Гц.

## Удлинительные шнуры

Используйте удлинитель с исправным контактом заземления. Если необходимо использовать удлинительный шнур, то используйте 3-проводной кабель с поперечным сечением не менее 12 AWG (2,5 мм<sup>2</sup>).

**ПРИМЕЧАНИЕ.** Удлинитель меньшего сечения или большей длины могут ухудшить эксплуатационные характеристики распылителя.

## Емкости

**Жидкости на масляной или органической основе:** соблюдайте местные нормы. Используйте только электропроводные металлические емкости, помещенные на заземленную поверхность, например на бетон.

Не ставьте емкости на непроводящую поверхность, например на бумагу или картон, так как это приведет к прерыванию цепи заземления.

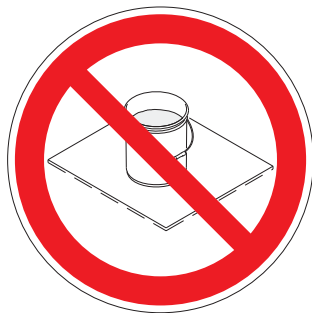

**Всегда заземляйте металлическую емкость:** подсоединяйте заземляющий провод к емкости. Подсоедините один конец к емкости с помощью зажима, а второй — к точке непосредственного заземления, например к трубе для подачи воды.

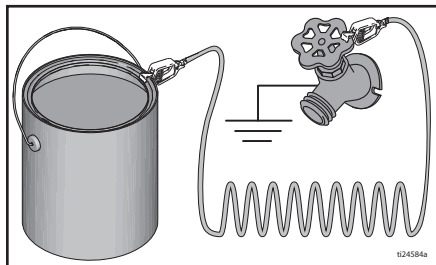

## Ввод в эксплуатацию

### Процедура сброса давления



При каждом появлении этого символа необходимо выполнить процедуру снятия давления.

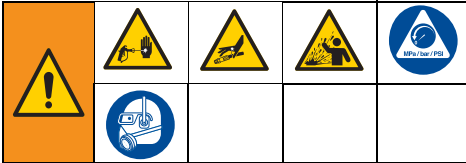

Это оборудование остается под давлением до тех пор, пока давление не будет сброшено вручную. Во избежание получения серьезной травмы, вызванной жидкостью под давлением (например, в результате прокола кожи или разбрызгивания жидкости), выполняйте **процедуру снятия давления** после каждого завершения распыления и перед очисткой, проверкой либо обслуживанием оборудования.

1. Переведите выключатель ВКЛ./ВЫКЛ. в положение **OFF** (ВЫКЛ).

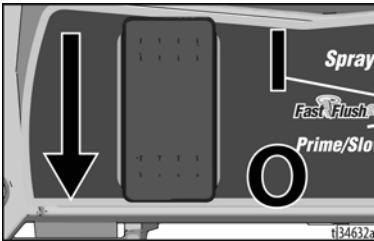

2. Заблокируйте предохранитель спускового крючка. После прекращения распыления всегда включайте предохранитель, чтобы избежать случайного нажатия спускового крючка.



3. Поверните ручку регулировки давления в положение **OFF** (ВЫКЛ, против часовой стрелки до упора).



4. Вставьте сливную трубку в емкость для отходов и поверните клапан заправки/распыления в положение **PRIME** (ЗАПРАВКА) для сброса давления.

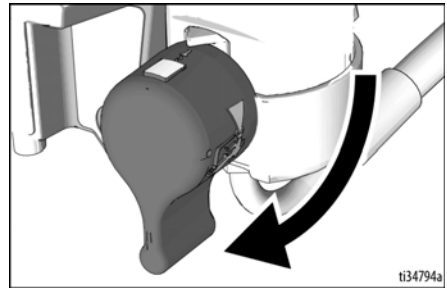

5. Крепко прижмите пистолет к заземленной емкости. Направьте распылительный пистолет в емкость для отходов. Для сброса давления разблокируйте предохранитель и нажмите спусковой крючок пистолета.

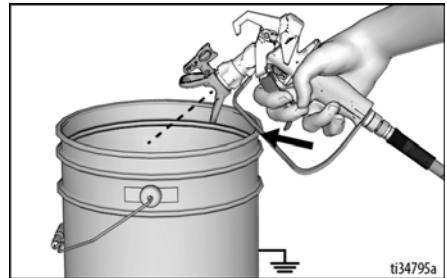

6. Заблокируйте предохранитель спускового крючка.



# Ввод в эксплуатацию

7. Если вы подозреваете, что распылительный наконечник или шланг закупорены или что давление не было сброшено полностью, выполните указанные далее действия:
- ОЧЕНЬ МЕДЛЕННО** ослабьте стопорную гайку защитного устройства для наконечника или муфту на конце шланга и постепенно сбросьте давление.
  - Полностью ослабьте гайку или муфту.
  - Прочистите наконечник или шланг для устранения засорения.

**ПРИМЕЧАНИЕ.** Оставьте клапан заправки / распыления в положении PRIME (заправка) до тех пор, пока вы не будете готовы продолжить распыление.

## Выключатель 10/16 А

(устройства 230 В Mark VII и Mark X)

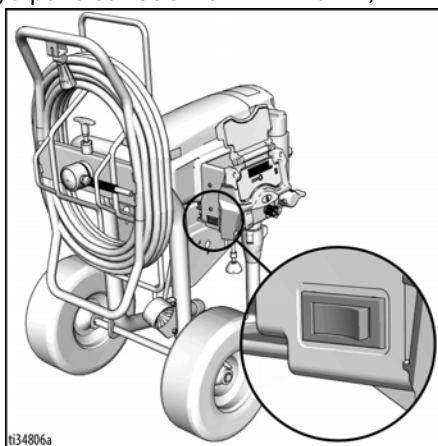

Используйте настройку 16 А, если вам доступна сеть 16 А, которая обеспечит максимальную производительность распылителя. В противном случае используйте настройку 10 А.

## Переключатель 15/20 А

(устройства Mark V и 1595 на 120 В)

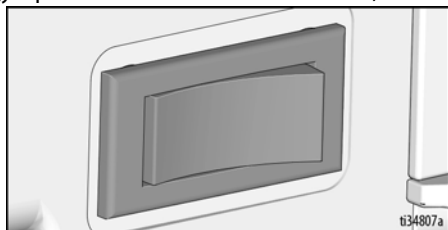

Используйте настройку 20 А, если вам доступна сеть 20 А, которая обеспечит максимальную производительность распылителя. В противном случае используйте настройку 15 А.

## Промывочная консервационная жидкость

**Перед использованием необходимо обязательно слить промывочную консервационную жидкость из распылителя.**

- Убедитесь, что выключатель ON/OFF (ВКЛ./ВЫКЛ.) установлен в положение **OFF** (ВЫКЛ.).
- Отделите сливную трубку (меньшего диаметра) от трубки всасывания (большого диаметра). Поместите сливную трубку в емкость для отходов.
- Погрузите всасывающий патрубок в заземленную емкость с соответствующей промывочной жидкостью.

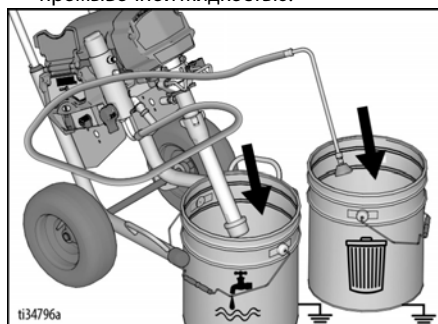

- Убедитесь в том, что клапан распыления/заправки находится в положении **PRIME** (Заправка).

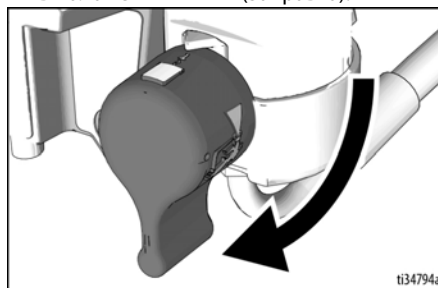

- Убедитесь, что ручка регулятора давления находится в положении **OFF** (Выкл, против часовой стрелки до упора).



- Подключите шнур питания к надлежащим образом заземленной электрической розетке.
- Переведите выключатель ВКЛ./Выкл. в положение **ВКЛ.**
- Поверните ручку регулятора давления в положение Prime/Slow (заправка / медленно) для включения двигателя. Промывочная жидкость пройдет по всасывающему патрубку из сливного патрубку в емкость для отходов.

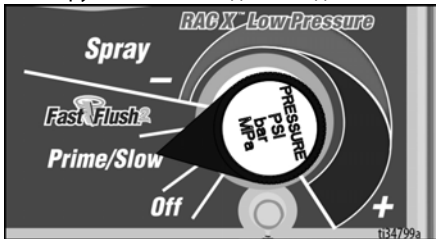

- Как только из сливного патрубка пойдет промывочная жидкость, поверните ручку регулировки давления в положение FastFlush (быстрая промывка) и промойте устройство в течение 30-60 секунд.
- Переведите выключатель в положение **OFF** (Выкл).

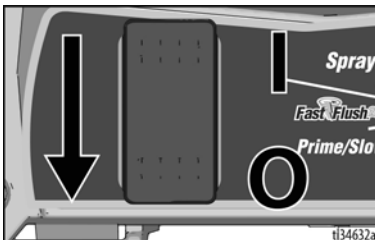

## Фильтрация краски

Одноразовые фильтры-пакеты используются для удаления грубых твердых частиц и загрязнений из новой или открытой краски или морилки. Как правило, их можно приобрести в магазине лакокрасочной продукции. Чтобы избежать проблем при заправке и засоров распылительного наконечника, рекомендуется профильтровать краску и морилку перед ее использованием. Натяните фильтр-пакет для краски на чистую емкость и профильтруйте краску.



<p>Распыление под высоким давлением может стать причиной подкожной инъекции токсичных материалов и привести к серьезной травме. Не останавливайте утечки рукой или тканью.</p>				

## Заполнение насоса (заправка насоса)

Клапан заправки/распыления направляет жидкость либо в сливную трубку, либо в шланг и распылительный пистолет. Он используется для заправки распылителя, то есть для выпуска воздуха из насоса, шланга и распылительного пистолета.

Распылительный пистолет не будет работать, если в системе присутствует воздух. Насос, шланг и распылительный пистолет необходимо заправлять каждый раз при попадании воздуха во входную трубку.

# Ввод в эксплуатацию

1. Переместите трубку всасывания в емкость с краской и погрузите эту трубку в краску. Поместите сливную трубку в емкость для отходов.

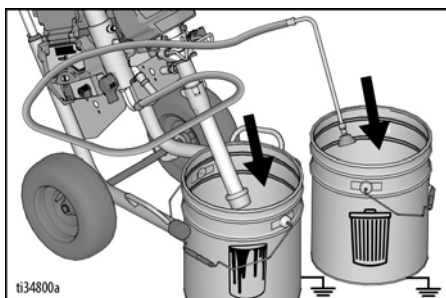

2. Установите регулятор давления в положение Prime/Slow (Заправка/медленный режим).
3. Переведите выключатель ВКЛ./ВЫКЛ. в положение **ВКЛ** для включения двигателя.
4. Дождитесь, пока краска не будет выходить из сливной трубки.
5. Поверните ручку регулировки давления в положение **OFF** (ВЫКЛ, против часовой стрелки до упора) для отключения двигателя.

## Заполните распылительный пистолет и шланг

1. Снимите защитную насадку распылительного наконечника.

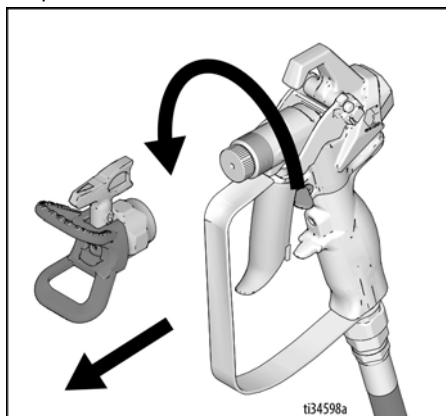

2. Прижмите распылительный пистолет к емкости для отходов. Направьте распылительный пистолет в емкость для отходов.

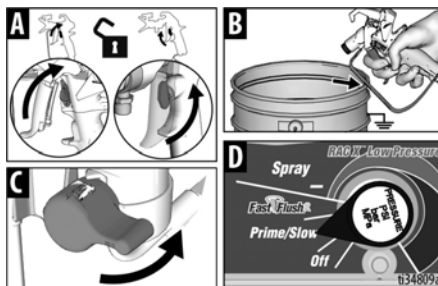

- a. Разблокируйте предохранитель спускового крючка (A).
  - b. Нажмите и удерживайте спусковой крючок распылительного пистолета (B).
  - c. Поверните клапан заливки/распыления из горизонтального положения в положение **SPRAY** (Распыление) (C).
  - d. Установите регулятор давления в положение Prime/Slow (Заправка/медленный режим) (D).
3. Продолжайте слив жидкости из распылительного пистолета в емкость для отходов, пока из пистолета не пойдет чистая краска.
  4. Отпустите спусковой крючок. Заблокируйте предохранитель спускового крючка.



Распыление под высоким давлением может стать причиной подкожной инъекции токсичных материалов и привести к серьезной травме. Не останавливайте утечки рукой или тканью.

**ПРИМЕЧАНИЕ.** Осмотрите на отсутствие утечек. При возникновении утечек выполните **Процедура сброса давления**, стр. 19, затем затяните все фитинги и повторите процедуру **Заполнение насоса (заправка насоса)**, стр. 21.

5. Переместите трубку заправки в емкость для краски.

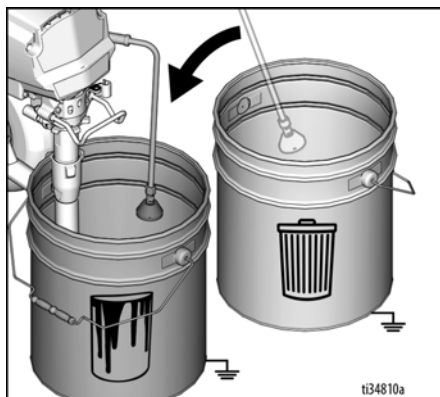

6. Установите защитную насадку распылительного наконечника. Поверните распылительный наконечник обратно в положение SPRAY (распыление) и убедитесь, что защитная насадка распылительного наконечника затянута плотно.

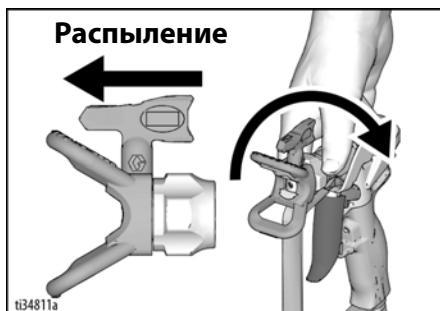

## Теперь можно приступить к распылению

**ПРИМЕЧАНИЕ.** После заправки и набора нужного давления двигатель останавливается. Это нормально.

## Заполните емкость для краски

Когда уровень краски в подающей емкости упадет и пистолет перестанет работать, возьмите следующую порцию краски и повторите процедуру **Заполнение насоса (заправка насоса)** а затем процедуру **Заполните распылительный пистолет и шланг.**

## Распыление



### Пуск

1. Поверните ручку регулировки давления в положение **SPRAY** (РАСПЫЛЕНИЕ).

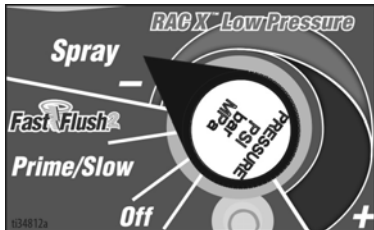

2. Разблокируйте предохранитель спускового крючка.



### Настройка регулировки давления

1. Для достижения наилучших результатов и минимального перерасхода краски начните работу при наименьшем давлении.
2. При необходимости увеличьте давление до наименьшего значения, обеспечивающего приемлемую форму распыла.

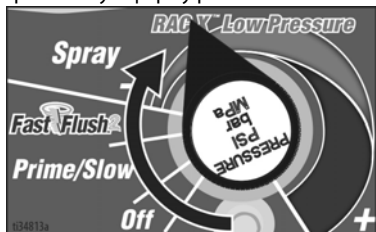

### Качество формы распыла

При правильной форме распыла материал равномерно распределяется по поверхности.

- Краска должна быть хорошо распылена (равномерно распределена, без пропусков по краям).
- Увеличивайте давление по необходимости, пока не получите равномерный распыл без пропусков по краям.
- Распылительный наконечник может быть изношен, либо вам нужен наконечник меньшего размера.
- Возможно, необходимо разбавить материал. Если требуется разбавить материал, то следуйте рекомендациям производителя.





## Способы распыления

Прежде, чем приступить к работе, опробуйте базовые методы распыления на ненужном листе картона.

- Держите распылитель на расстоянии 30 см (12 дюймов) от поверхности под прямым углом. Отклонение пистолета от прямого угла приводит к образованию неровного покрытия.
- Сгибайте запястье, чтобы постоянно направлять пистолет под прямым углом. Размахивание распылителем с отклонением от прямого угла может привести к образованию неровного покрытия.

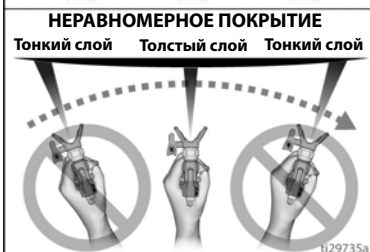
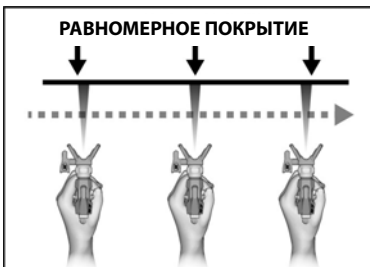
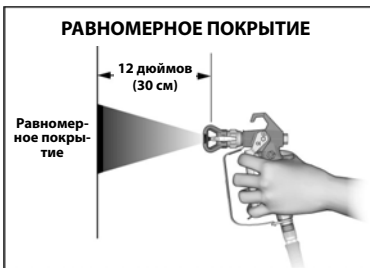

## Включение

### распылительного пистолета

Нажимайте на спусковой крючок после начала прохода. Отпускайте спусковой крючок до завершения прохода. В момент нажатия и отпускания спускового крючка пистолет не должен быть направлен в одну точку.

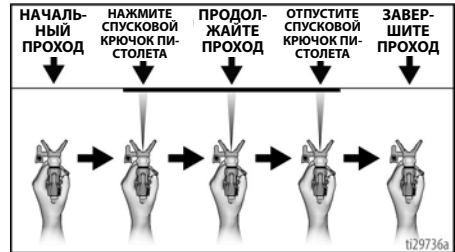

## Направление

### распылительного пистолета

Направляйте центральную часть распылительного наконечника пистолета на нижний край предыдущего прохода, наполовину перекрывая каждый проход.

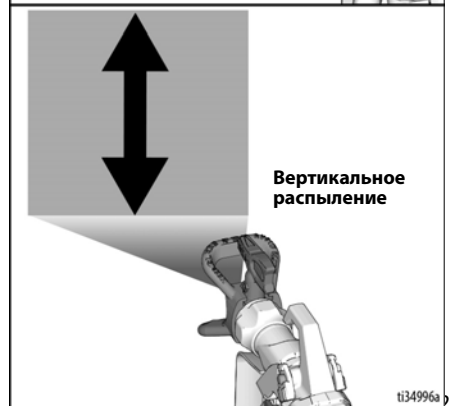
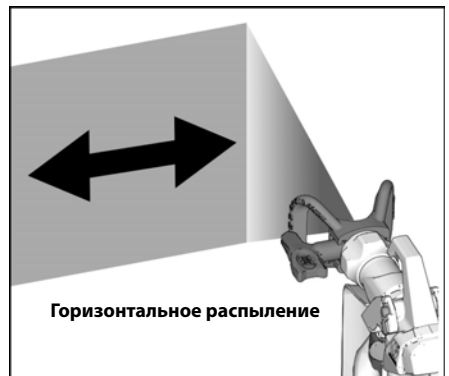

## Удалите засорение распылительного наконечника

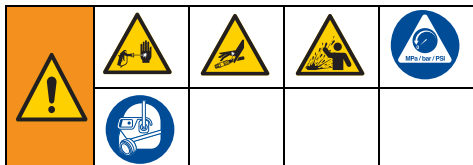

На распылителе предусмотрен двусторонний распылительный наконечник, который в случае засорения частицами материала или мусором позволяет быстро и легко их устранить обратным прокачиванием жидкости, не разбирая распылитель.

Дополнительные сведения см. в разделе **Фильтрация краски**, стр. 21.

1. Заблокируйте предохранитель спускового крючка. Поверните распылительный наконечник в положение UNCLOG (устранение засоров). Убедитесь, что распылительный наконечник посажен в седло плотно, до конца в защитную насадку распылительного наконечника. Разблокируйте предохранитель спускового крючка. Направив пистолет в зону для отходов, нажмите на спусковой крючок, чтобы удалить закупорку.

### ПРОЧИСТКА



**ПРИМЕЧАНИЕ.** Если распылительный наконечник с трудом поворачивается в положение удаления засорения, выполните **Процедура сброса давления**, стр. 19, а затем поверните клапан заправки/распыления из горизонтального положения в положение распыления и повторите шаг 1.

2. Заблокируйте предохранитель спускового крючка. Поверните распылительный наконечник обратно в положение РАСПЫЛЕНИЯ. Разблокируйте предохранитель спускового крючка и продолжите распыление.

### РАСПЫЛЕНИЕ



## Установка распылительного наконечника



Во избежание утечки из распылительного наконечника убедитесь в правильности установки выбранного распылительного наконечника и защиты наконечника. См. отдельное руководство по эксплуатации распылительного пистолета для информации о снятии и установке распылительного наконечника, уплотнения и защитной насадки распылительного наконечника.

## Очистка

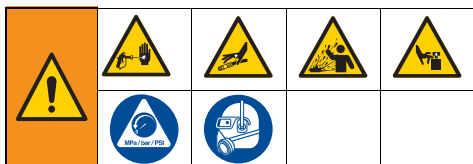

1. Выполните **Процедура сброса давления**, стр. 19.
2. Снимите защитную насадку наконечника и распылительный наконечник. Дополнительную информацию см. в отдельном руководстве к пистолету.

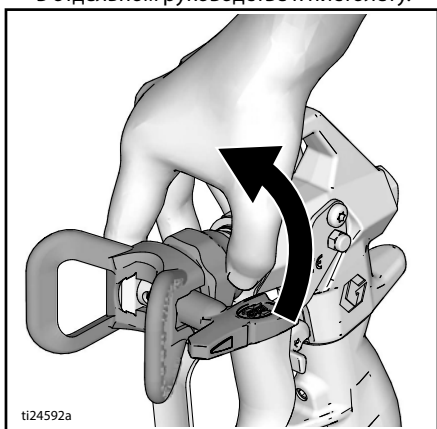

## Прочистка сливной трубки

3. Извлеките трубку всасывания и сливную трубку из емкости с краской, сотрите излишки краски с внешней поверхности всасывающей трубки.

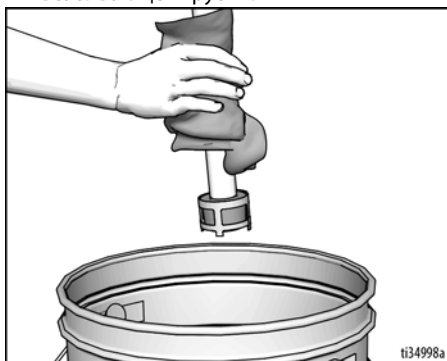

4. Поместите всасывающую трубку в соответствующую промывочную жидкость. Поместите сливную трубку в емкость для отходов.

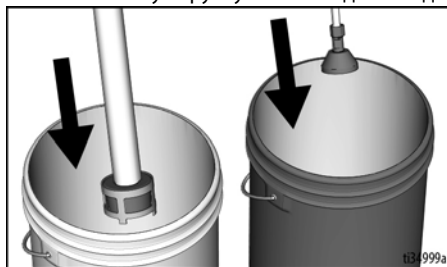

5. Для промывки сливной трубки и насоса поверните клапан заправки / распыления в положение PRIME (заправка).

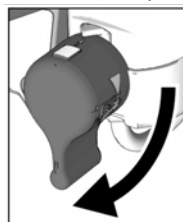

6. Поверните ручку регулятора давления в положение Prime/Slow (Заправка/медленный режим) и переведите выключатель в положение **ON** (ВКЛ) для запуска двигателя. Промывочная жидкость пройдет по всасывающей патрубку из сливного патрубка в емкость для отходов. Подождите 5 секунд после того, как из сливной трубки начнет выходить промывочная жидкость.

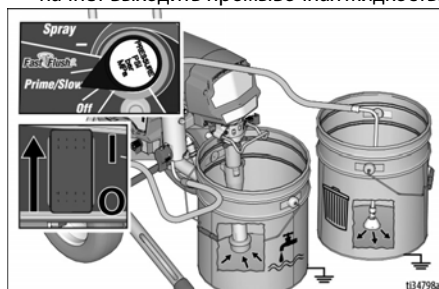

7. Поверните ручку регулировки давления в положение OFF (Выкл, против часовой стрелки до упора).

## Очистка шланга и распылительного пистолета

8. Прижмите пистолет к заземленной металлической емкости для отходов. Направьте распылительный пистолет в емкость для отходов.

# Очистка

- a. Разблокируйте предохранитель спускового крючка (A).
- b. Нажмите и удерживайте спусковой крючок распылительного пистолета (B).
- c. Поверните клапан заливки/распыления из горизонтального положения в положение SPRAY (Распыление) (C).
- d. Поверните ручку регулятора напряжения в положение «12 часов» для начала промывки (D). (для оптимальной производительности регулятор давления можно повернуть в положение FastFlush (быстрая промывка))

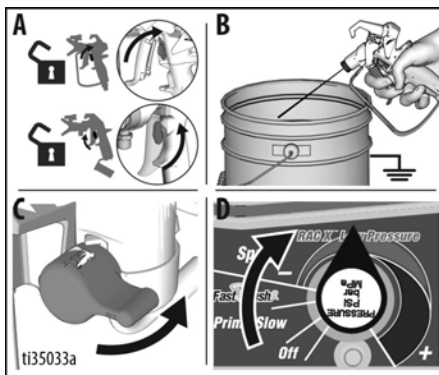

14. Как только промывочная жидкость будет слита, отпустите спусковой крючок. Заблокируйте предохранитель спускового крючка.

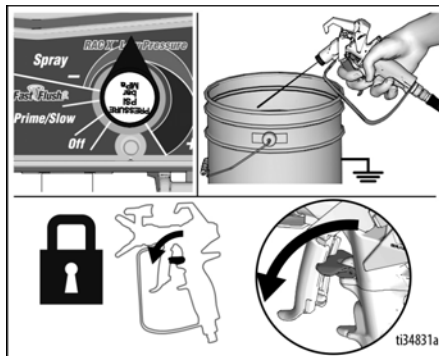

15. Поверните ручку регулятора давления в положение OFF (Выкл) и переведите переключатель ON/OFF (Вкл/Выкл) также в положение OFF (Выкл). Отсоедините источник питания от распылителя.

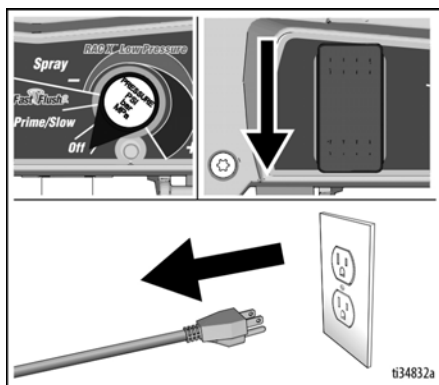

9. Продолжайте промывку системы, пока выходящая жидкость не станет чистой.
10. Поверните ручку регулировки давления в положение OFF (Выкл), против часовой стрелки до упора).
11. Отпустите спусковой крючок пистолета.
12. Извлеките всасывающий патрубок из промывочной жидкости, чтобы в насос начал поступать воздух, который вытолкнет промывочную жидкость из шланга и распылительного пистолета.

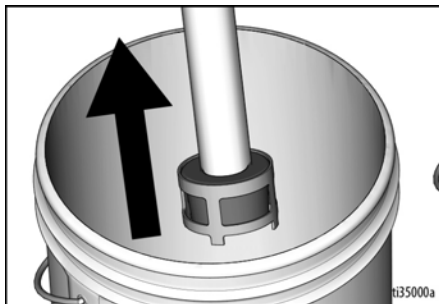

13. Нажмите спусковой крючок пистолета, направив его в промывочную емкость, и поверните регулятор давления в положение «12 часов» для слива жидкости из шланга.

16. Поверните клапан заливки/распыления из горизонтального положения в положение PRIME (Заправка).
17. Снимите с пистолета защитную насадку наконечника и распылительный наконечник. Снимите фильтр с распылительного пистолета. Очистите и осмотрите. Установите детали обратно. Дополнительные сведения см. в отдельном руководстве к распылительному пистолету.

18. Снимите фильтр с распылительного пистолета. Очистите и осмотрите. Установите детали обратно.

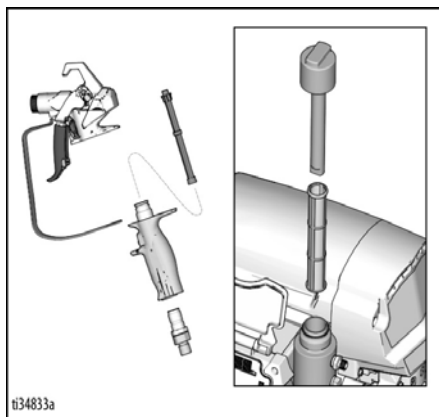

**ПРИМЕЧАНИЕ.** При промывке водой дополнительно промойте систему уайт-спиритом или составом Pump Armor™, чтобы в ней сохранилось защитное покрытие, предохраняющее от замерзания или коррозии в процессе длительного хранения.

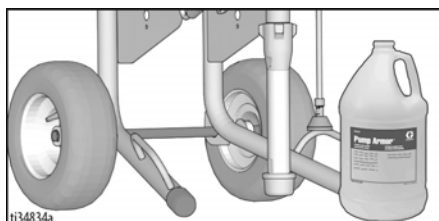

19. Вытрите распылитель, шланг и пистолет тканью, смоченной водой или уайт-спиритом.

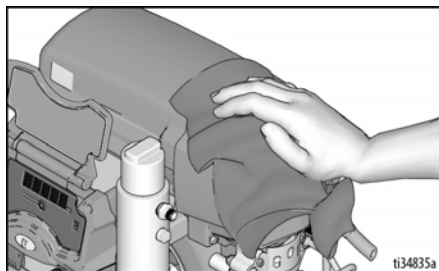

## WatchDog

Данный пистолет оборудован устройством WatchDog™, которое автоматически останавливает насос и защищает его от перегрузок в случаях, когда краска в пистолете заканчивается.

### Включение или выключение WatchDog

По умолчанию устройство WatchDog выключено. Для включения и выключения WatchDog, воспользуйтесь приложением Graco BlueLink™. Инструкции по загрузке приложения Graco BlueLink см. на странице 31.

Кроме того, WatchDog можно включить и выключить с помощью светодиодного экрана (если таковой имеется). Инструкции по включению и выключению WatchDog с помощью светодиодного экрана см. на странице 34.

### Настройка чувствительности WatchDog

Устройство WatchDog имеет три настройки чувствительности определения недостатка краски в пистолете: LOW, MEDIUM, HIGH (низкая, средняя и высокая). По умолчанию устройство WatchDog работает со средней чувствительностью. Чувствительность WatchDog можно изменить с помощью приложения Graco BlueLink или с помощью светодиодного дисплея по инструкциям выше.

### Дозаправка и продолжение работы

При обнаружении устройством WatchDog недостатка краски и остановке насоса выполните следующие действия для продолжения процесса окраски.

1. Переведите выключатель ON/OFF (ВКЛ./ВЫКЛ.) в положение **OFF** (ВЫКЛ.).
2. Выполните **Процедура сброса давления**, стр. 19.
3. Долейте краску в емкость.
4. Выполните процедуру **Заполнение насоса (заправка насоса)**, стр. 21, а затем процедуру **Заполните распылительный пистолет и шланг**, стр. 22.

## Приложение BlueLink

Загрузите приложение Graco BlueLink из магазина Apple App Store или Google Play для подключения к распылителю краски по протоколу Bluetooth®.

Приложение BlueLink позволяет просматривать информацию о распылителе, настройки, статистику и позволяет использовать функции Watchdog™, улучшенного контроля обслуживания и рабочего процесса.



Дополнительные инструкции см. в приложении. Кроме того, с инструкциями можно ознакомиться в интернете по следующему адресу:

<https://www.graco.com/us/en/products/ad/gracogarage.html>

## Включение или выключение BlueLink



Обмен данными в системе Graco BlueLink между платой управления распылителя и мобильным устройством осуществляется по протоколу Bluetooth. Для выключения BlueLink путем выключения Bluetooth-передатчика выполните следующие действия.

1. Переведите выключатель ON/OFF (ВКЛ./ВЫКЛ.) в положение **OFF** (ВЫКЛ.). Поверните регулятор давления против часовой стрелки до упора в положение OFF (ВЫКЛ.).
2. Отключите распылитель от электросети и подождите 5 минут для рассеивания остаточных токов.
3. Снимите крышку блока управления.
4. Найдите выключатель питания Bluetooth-передатчика (S2) на плате управления. Используя шариковую ручку, **ОТКЛЮЧИТЕ** BlueLink переводом переключателя в крайнее левое положение, или **ВКЛЮЧИТЕ** BlueLink

переводом переключателя в крайнее правое положение.

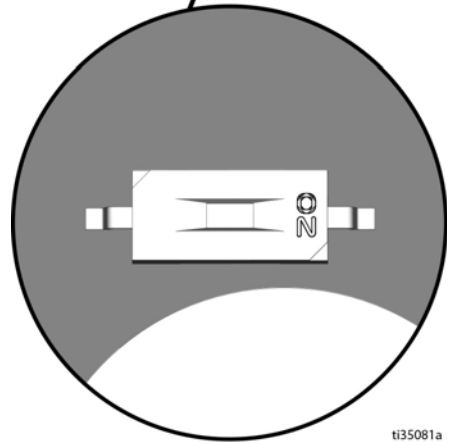
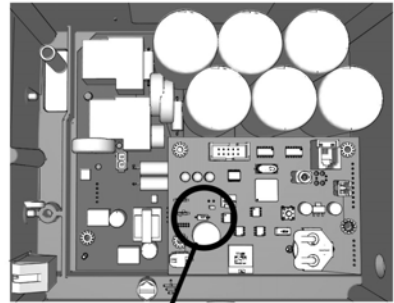

t135081a

5. Установите обратно крышку блока управления.

## Светодиодный дисплей

(не на всех моделях)

### Главное меню эксплуатации

Для перехода к следующему экрану нажмите кнопку **DISPLAY** (ДИСПЛЕЙ), не удерживая ее. Для выбора единиц измерения или сброса данных нажмите и удерживайте кнопку.

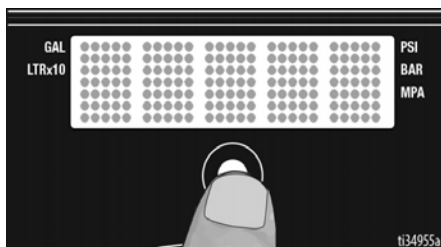

1. Выполните **Процедура сброса давления**, стр. 19.
2. **ВКЛЮЧИТЕ** питание. При давлении ниже 200 фунтов на кв. дюйм (14 бар, 1,4 МПа) на экране отображаются дефисы.

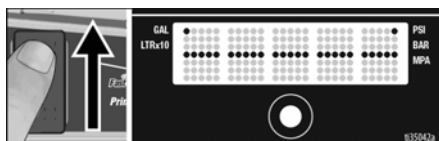

### Изменение выводимых единиц измерения

Нажмите и удерживайте кнопку **DISPLAY** (дисплей) в течение 5 секунд, чтобы выбрать необходимые единицы измерения давления (**фунты на кв. дюйм, бар, МПа**). В случае выбора бар или МПа **галлоны** изменятся на **литры x 10**. Для изменения отображаемых единиц измерения светодиодный дисплей должен быть в режиме отображения давления, которое должно быть равно нулю (отображается дефисами).

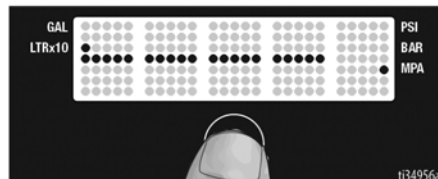
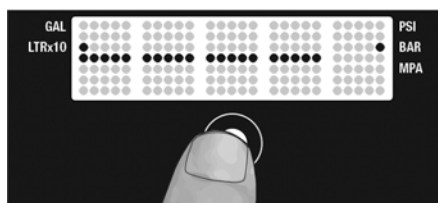
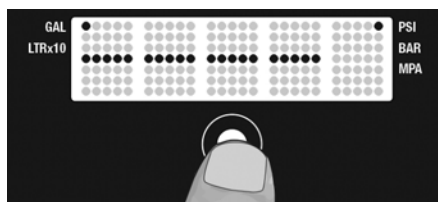



## Рабочий расход в галлонах

1. Чтобы перейти к показателю рабочего расхода в галлонах (или в литрах x 10), нажмите кнопку **DISPLAY**, не удерживая ее.

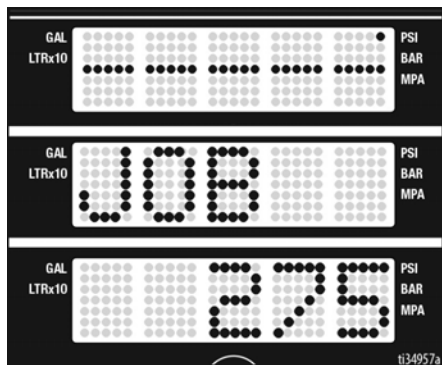

2. Для обнуления нажмите и удерживайте кнопку **DISPLAY**.

## Расход в галлонах за весь срок службы устройства

1. Нажмите и быстро отпустите кнопку **DISPLAY**, чтобы перейти к показателю расхода в галлонах (или в литрах x 10) за весь срок службы устройства.

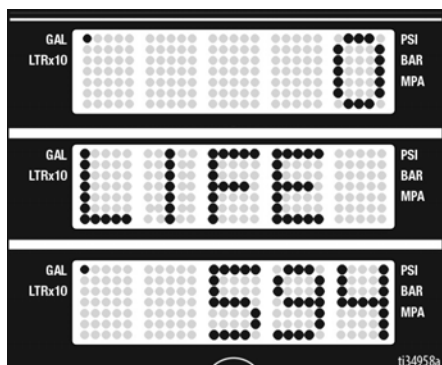

## Вспомогательное меню – работа с сохраненными данными

1. Выполните сброс давления, шаги 1–4, если они еще не были выполнены.

2. Включите питание, одновременно удерживая нажатой кнопку **DISPLAY**.

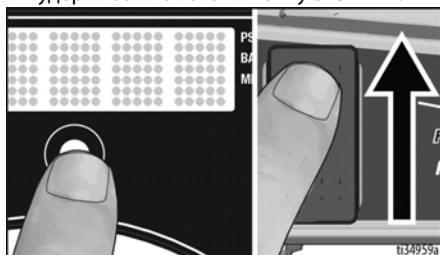

3. Прокручивается надпись **SERIAL CODE** (СЕРИЙНЫЙ КОД), а затем отображается серийный номер (например, 101).

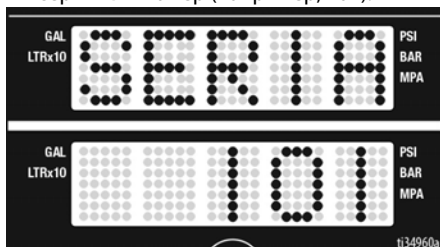

4. Нажмите кнопку **DISPLAY** (ДИСПЛЕЙ), не удерживая ее, чтобы перейти к экрану **PART NUMBER** (НОМЕР ДЕТАЛИ). Еще одним коротким нажатием на ту же кнопку перейдите на экран **DATE CODE** (КОД ДАТЫ), а затем на экран **MOTOR HOURS** (МОТОЧАСЫ). На экране отобразится время наработки двигателя.

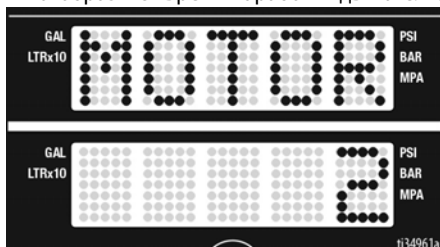

5. Кратковременно нажмите кнопку **DISPLAY** (ДИСПЛЕЙ). Надпись **LAST CODE** (ПОСЛЕДНИЙ КОД) исчезнет и появится последний код, например **CODE 06 MOTOR THERMAL PROTECTION ENABLED** (код 06, включена термозащита двигателя) (см. руководство по ремонту).

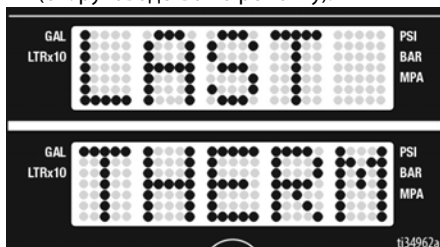

# Светодиодный дисплей

6. Нажмите и удерживайте кнопку **DISPLAY** (ДИСПЛЕЙ) для удаления кода. После удаления данных на экране появится надпись **NO CODE STORED** (коды в памяти отсутствуют).

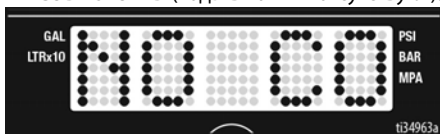

7. Кратковременно нажмите кнопку **DISPLAY** (дисплей). На экране появится надпись **W-DOG**, а затем сообщение **OFF**, если устройство WatchDog выключено. Если устройство WatchDog включено, то на экране появится сообщение **ON**.

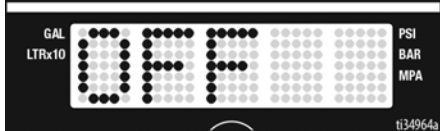
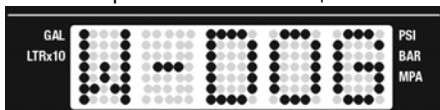

8. Для перехода к меню настройки чувствительности WatchDog нажмите кнопку **DISPLAY** (ДИСПЛЕЙ), не удерживая ее. Нажмите и удерживайте кнопку **DISPLAY**, чтобы изменить чувствительность WatchDog (значения будут прокручиваться по очереди при нажатой кнопке). Отпустите кнопку **DISPLAY**, когда на экране появится нужное значение чувствительности. По умолчанию задано значение **medium** (средняя чувствительность).



9. Нажмите кнопку **DISPLAY** (ДИСПЛЕЙ), не удерживая ее, чтобы перейти к экрану **SOFTWARE REV** (версия ПО).

10. Кратковременно нажмите кнопку **DISPLAY** (дисплей). Надпись **MOTOR ID RESISTOR** (ИДЕНТИФИКАТОР РЕЗИСТОРА ДВИГАТЕЛЯ) исчезнет, и появится кодовый номер модели (см. ниже).

Идентификационный номер двигателя	Модели
0	695 / 230 В Mark IV
2	795 / 120 В Mark IV
4	1095 / 230 В Mark V
6	1595 / 120 В Mark V / Mark VII
10	Mark X

11. Кратковременно нажмите кнопку **DISPLAY** (ДИСПЛЕЙ), чтобы перейти к меню калибровки ручки регулятора дав-

ления. На экране появится сообщение **KNOB** (РУЧКА). Если вам необходимо откалибровать ручку регулятора давления, выполните приведенную ниже процедуру. Если калибровка не требуется, одновременно нажмите на кнопку **DISPLAY** (ДИСПЛЕЙ), чтобы вернуться к экрану **SERIAL NUMBER** (СЕРИЙНЫЙ НОМЕР).



- a. Поверните ручку регулятора давления в положение между **Fast Flush** и символом минуса (-).

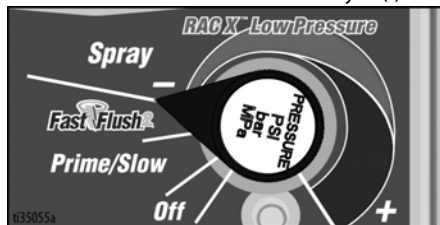

- b. Нажмите и удерживайте кнопку **DISPLAY** (ДИСПЛЕЙ) для калибровки ручки регулятора давления. На экране отобразится сообщение **PASS** (УСПЕШНО), если ручка находится в правильном положении, после дисплей отобразит экран **SERIAL NUMBER** (СЕРИЙНЫЙ НОМЕР). Калибровка ручки завершена.



**ПРИМЕЧАНИЕ.** Если ручка находится в неправильном положении, то на экране отобразится сообщение **FAIL** (НЕУДАЧНО), после чего на экране появится сообщение **KNOB** (РУЧКА). Убедитесь, что ручка регулятора давления выставлена в правильное положение, а затем повторите процедуру калибровки.

## Техническое обслуживание

Для обеспечения надлежащей работы распылителя важно регулярное техническое обслуживание. Техническое обслуживание подразумевает выполнение установленных действий, обеспечивающих работу распылителя и предотвращающих возникновение неполадок в будущем.



Выполните **Процедура сброса давления**, стр. 19 до проведения технического обслуживания.

Действие	Интервал
Осмотр и очистка фильтра распылителя, впускного сетчатого фильтра для жидкости и фильтра пистолета.	Ежедневно или при каждом распылении.
Осмотр вентиляционных отверстий щитка электродвигателя на предмет закупорок.	Ежедневно или при каждом распылении.
Заполнение жидкостью для щелевых уплотнений через место заливки жидкости TSL.	Ежедневно или при каждом распылении.
Проверка прекращения работы распылителя. Если отпустить спусковой крючок пистолета, электродвигатель распылителя должен перестать работать и не запускаться, пока пусковой крючок пистолета не будет нажат снова. Если распылитель запускается, когда спусковой крючок пистолета НЕ нажат, осмотрите насос для выявления внутренних или внешних утечек и проверьте наличие утечек через заправочный клапан.	Каждые 3785 литров (1000 галлонов)
Регулировка щелевого уплотнения. Если уплотнение насоса начинает протекать после длительного использования, затягивайте уплотнительную гайку до тех пор, пока утечка не прекратится или не сократится. Это позволит продолжить работу для перекачки еще около 378 литров жидкости до замены уплотнений. Уплотнительную гайку можно затянуть, не снимая уплотнительное кольцо.	По мере необходимости исходя из использования.



Планировать и следить за графиком обслуживания можно с помощью приложения Graco BlueLink. См. раздел **Техническое обслуживание**, стр. 35 для дополнительных сведений.

## Утилизация и вторичное использование в конце срока службы

По истечению срока службы изделия демонтируйте его и утилизируйте с соблюдением применимых требований законодательства.

### Подготовка:

- Выполните **Процедура сброса давления**, стр. 19.

- Слейте и утилизируйте жидкости согласно применимым нормам законодательства. Информацию об утилизации см. в паспорте безопасности материала, предоставленного изготовителем.

### Демонтаж и утилизация:

- Снимите двигатели, платы управления, дисплеи и другие электронные компоненты. Выньте батарейку из держателя на плате управления. Утилизируйте компоненты в соответствии с применимыми нормами.
- Не выбрасывайте электронные компоненты вместе с бытовым или коммерческим мусором.
- Остальные детали изделия передайте утилизирующей организации.

## Поиск и устранение неисправностей



### Механические компоненты, поток жидкости

1. Проведите **Процедура сброса давления**, стр. 19, прежде чем приступать к проверке и ремонту.
2. Для каждой проблемы ниже приведены наиболее распространенные решения.

Проблема	Причина	Решение
Краска не выходит из пистолета, либо есть подозрения в незавершенности сброса давления.	В шланге или распылительном пистолете возник засор.	<ol style="list-style-type: none"> <li>1. <b>ОЧЕНЬ МЕДЛЕННО</b> ослабьте соединение шланга и пистолета, отключите шланг безвоздушного распыления от распылительного пистолета.</li> <li>2. Поверните клапан заливки/распыления из горизонтального положения в положение SPRAY (Распыление).</li> <li>3. Надежно удерживая шланг, направьте его конец в емкость для краски. Переведите выключатель в положение <b>ON</b> (ВКЛ), а ручку регулятора давления поверните в положение PRIME/SLOW (ЗАПРАВКА / МЕДЛЕННЫЙ РЕЖИМ).             <ol style="list-style-type: none"> <li>a. Если жидкость из шланга не выходит, замените шланг и перейдите к действию 4.</li> <li>b. Если жидкость из шланга выходит, то см. процедуру очистки распылительного пистолета и фильтра распылительного пистолета на странице 31.</li> </ol> </li> <li>4. Соедините шланг и распылительный пистолет, после чего повторите процедуру <b>Заполните распылительный пистолет и шланг</b>, стр. 22.</li> </ol>

# Поиск и устранение неисправностей

Проблема	Причина	Решение
Низкий выпускной объем насоса	Изошен распылительный наконечник	Выполните <b>Процедура сброса давления</b> , стр. 19, а затем замените наконечник. См. руководство к конкретному пистолету или наконечнику.
	Засорен распылительный наконечник	См. процедуру <b>Удалите засорение распылительного наконечника</b> , стр. 26
	Краска закончилась	Долейте краску и выполните дозаправку насоса.
	Сетчатый фильтр всасывающей трубки забит	Снимите и очистите, затем установите обратно.
	Неправильное прилегание шарика выпускного клапана и шарика поршня	Снимите впускной клапан и почистите его. Проверьте, нет ли вмятин на шарах и седлах. При необходимости замените их (см. руководство к насосу). Перед использованием пропустите краску через фильтр, чтобы удалить частицы, способные засорить насос.
	Фильтр распылителя или пистолета-распылителя засорен или загрязнен	Очистите или замените фильтр.
	Утечка в клапане заправки	Выполните <b>Процедура сброса давления</b> , стр. 19. Замените клапан заправки.
	Насос изношен	Выполните обслуживание насоса. См. руководство к насосу.
	Износены уплотнители горловины насоса	Затяните уплотнительную гайку/смазываемую чашу. Если утечка не исчезла, то замените уплотнения; см. руководство к насосу. Также проверьте, нет ли затвердевшей краски или вмятин на седле поршневого клапана, при необходимости произведите замену. Затяните уплотнительную гайку/смазываемую чашу.
	Шарик впускного клапана забит материалом	Произведите очистку впускного клапана. См. руководство к насосу.
	Установлено слишком низкое давление	Поверните ручку регулировки давления по часовой стрелке, чтобы увеличить давление.
	Материал слишком вязок для шланга малого диаметра, либо шланг слишком длинный	Используйте шланг большего диаметра и/или уменьшите общую длину шланга.
	Переключатель силы тока установлен на слишком малое значение. (Настройка 10 A или 15 A)	Выберите параметр 16 A или 20 A.
Жидкость неравномерно выбрасывается из пистолета	Наконечник частично забит	См. процедуру <b>Удалите засорение распылительного наконечника</b> , стр. 26.
	Подается мало материала, либо воздух не удален из системы должным образом при заправке	Повторно заполните систему подачи жидкости. См. процедуру <b>Заполнение насоса (заправка насоса)</b> , стр. 21. Затем <b>Заполните распылительный пистолет и шланг</b> , стр. 22. Регулярно проверяйте наличие жидкости, чтобы предотвратить работу насоса всухую.
Насос заправляется с трудом	Входной клапан прилип к седлу	Снимите ножной клапан. Очистите и осмотрите входной клапан.
	Уплотнительное кольцо всасывающего патрубка на ножном клапане повреждено или отсутствует	Замените уплотнительные кольца всасывающей трубки.
	В насосе присутствует воздух	См. процедуру <b>Заполнение насоса (заправка насоса)</b> , стр. 21. Затем <b>Заполните распылительный пистолет и шланг</b> , стр. 22.
	Утечка во впускном клапане	Очистите впускной клапан. Проверьте, нет ли вмятин на седле шарика, не изношен ли он, и правильно ли сидит шарик. Выполните повторную сборку клапана.
	Износены уплотнители насоса	Замените уплотнители насоса; см. руководство к насосу.
Электродвигатель не работает	Регулятор давления настроен на слишком малое значение	Поверните ручку регулировки давления по часовой стрелке, чтобы увеличить давление.
	Засорен распылительный наконечник	См. процедуру <b>Удалите засорение распылительного наконечника</b> , стр. 26.
Двигатель вращается, однако насос не работает	Поврежден или отсутствует штифт поршневого насоса. См. руководство к насосу	Установите штифт насоса, если он отсутствует. Убедитесь в том, что стопорная пружина располагается вокруг шатуна и полностью установлена в канавку. См. руководство к насосу.
	Поврежден блок шатуна; см. руководство к насосу	Замените блок шатуна; см. руководство к насосу.
	Шестерни или корпус привода повреждены	Осмотрите узел корпуса привода и шестерни на отсутствие повреждений и при необходимости замените их; см. руководство к насосу.

## Электрическое оборудование



Во время процедур поиска и устранения неисправностей держитесь на расстоянии от электрических и движущихся деталей оборудования. Во избежание поражения электрическим током при снятии крышек для поиска и устранения неисправностей подождите 5 минут после отключения шнура питания для рассеивания накопленного электричества.

Если распылитель не включается или не выключается, выполните описанные ниже действия, прежде чем приступать к устранению неисправностей электрооборудования.

1. Выполните **Процедура сброса давления**, стр. 19.
2. Подключите распылитель к заземленной розетке с соответствующим напряжением.
3. **ВЫКЛЮЧИТЕ** переключатель питания на 30 секунд и затем снова **ВКЛЮЧИТЕ** его (это обеспечит работу распылителя в нормальном режиме).
4. Поверните круглую ручку регулятора давления по часовой стрелке на 1/2 оборота.
5. См. индикатор состояния BlueLink для диагностики и определения кодов неисправностей в следующей таблице для поиска и устранения неисправностей.

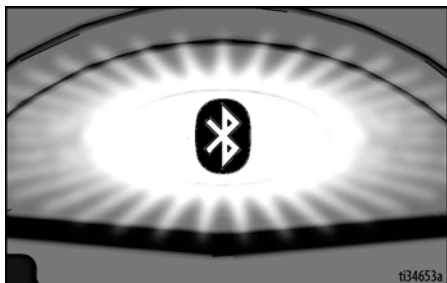

Количество миганий светодиода указывает на код ошибки, например два мигания означают код 02.

**ПРИМЕЧАНИЕ.** Используйте приложение BlueLink для дополнительной информации о кодах ошибки.

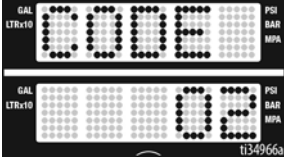
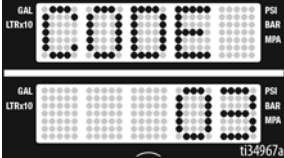
Проблема	Причина	Решение
<ul style="list-style-type: none"> <li>Распылитель не работает</li> <li>На дисплее отсутствует индикация</li> <li>Индикатор состояния BlueLink не загорается</li> </ul>	<p>Несколько неисправностей электрооборудования.</p>	<p>См. схему на стр. 46.</p>
<p>Распылитель не выключается</p>	<p>Несколько неисправностей электрооборудования.</p>	<p>См. схему на стр. 48.</p>
<ul style="list-style-type: none"> <li>Распылитель не работает</li> <li>На дисплее появится CODE 02 (КОД 02).</li> </ul>  <ul style="list-style-type: none"> <li>Индикатор состояния BlueLink мигает циклически по 2 раза.</li> </ul>	<p>Неисправность датчика или его подключения.</p>	<ol style="list-style-type: none"> <li>1. Убедитесь в отсутствии давления в системе (см. раздел <b>Процедура сброса давления</b>, стр. 19). Проверьте, не засорен ли какой-либо из элементов на пути тока жидкости, например фильтр.</li> <li>2. Используйте шланг для безвоздушного распыления краски без металлической оплетки размером минимум 1/4 дюйма x 15,5 м. Со шлангом меньшего размера либо со шлангом с металлической оплеткой могут происходить резкие скачки давления.</li> <li>3. <b>ВЫКЛЮЧИТЕ</b> распылитель и отключите питание.</li> <li>4. Проверьте датчик и соединения с платой управления.</li> <li>5. Отсоедините датчик от разъема платы управления. Проверьте чистоту и надежность контактов датчика и платы управления.</li> <li>6. Подсоедините датчик обратно к разъему платы управления. Подключите питание, <b>ВКЛЮЧИТЕ</b> распылитель и поверните ручку управления по часовой стрелке на 1/2 оборота. Если распылитель не работает исправно, <b>ВЫКЛЮЧИТЕ</b> его и переходите к следующему действию.</li> <li>7. Установите новый датчик. Подключите питание, <b>ВКЛЮЧИТЕ</b> распылитель и поверните ручку управления по часовой стрелке на 1/2 оборота. Если распылитель не работает исправно, замените плату управления.</li> </ol>
<ul style="list-style-type: none"> <li>Распылитель не работает</li> <li>На дисплее появится CODE 03 (КОД 03).</li> </ul>  <ul style="list-style-type: none"> <li>Индикатор состояния BlueLink мигает циклически по 3 раза.</li> </ul>	<p>Неисправность датчика или его подключения (плата управления не распознает сигнал давления).</p>	<ol style="list-style-type: none"> <li>1. <b>ВЫКЛЮЧИТЕ</b> распылитель и отключите питание.</li> <li>2. Проверьте датчик и соединения с платой управления.</li> <li>3. Отсоедините датчик от разъема платы управления. Проверьте чистоту и надежность контактов датчика и платы управления.</li> <li>4. Подсоедините датчик обратно к разъему платы управления. Подключите питание, <b>ВКЛЮЧИТЕ</b> распылитель и поверните ручку управления по часовой стрелке на 1/2 оборота. Если распылитель не работает, <b>ВЫКЛЮЧИТЕ</b> его и переходите к следующему действию.</li> <li>5. Подключите к разъему платы управления заведомо исправный датчик.</li> <li>6. <b>ВКЛЮЧИТЕ</b> распылитель и поверните ручку управления по часовой стрелке на 1/2 оборота. Если распылитель работает, установите новый датчик. Если распылитель не работает, замените плату управления.</li> <li>7. Проверьте сопротивление датчика с помощью омметра (оно должно составлять менее 9000 Ом между красным и черным проводами и 3000–6000 Ом между зеленым и желтым проводами).</li> </ol>

# Поиск и устранение неисправностей

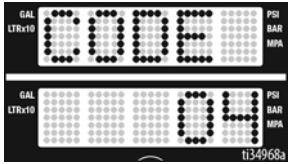
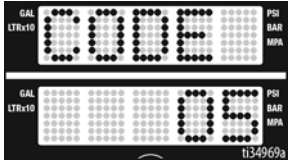
Проблема	Причина	Решение
<ul style="list-style-type: none"> <li>Распылитель не работает</li> <li>На дисплее появится CODE 4 (КОД 02).</li> </ul>  <ul style="list-style-type: none"> <li>Индикатор состояния BlueLink мигает циклически по четыре раза.</li> </ul>	<p>На плате управления обнаружены скачки напряжения.</p>	<p><b>ВЫКЛЮЧИТЕ</b> распылитель и отключите питание.</p> <p>Подключайте только исправный источник напряжения, чтобы избежать повреждения электронных компонентов.</p>
<ul style="list-style-type: none"> <li>Распылитель не работает</li> <li>На дисплее появится CODE 05 (КОД 02).</li> </ul>  <ul style="list-style-type: none"> <li>Индикатор состояния BlueLink мигает циклически по 5 раза.</li> </ul>	<p>Вал двигателя не вращается несмотря на соответствующий сигнал от платы управления.</p>	<ol style="list-style-type: none"> <li>Снимите насос и попытайтесь включить распылитель. Если двигатель работает, проверьте, не заклинен и не заморожен ли насос или привод. Если распылитель не работает, перейдите к шагу 2.</li> <li><b>ВЫКЛЮЧИТЕ</b> распылитель и отключите питание.</li> <li>Снимите крышку двигателя.</li> <li>Отключите разъемы двигателя, которые расположены над двигателем. Проверьте чистоту разъемов. Подключите разъемы. Проверьте плотность и надежность контакта разъемов.</li> <li><b>ВЫКЛЮЧИТЕ</b> распылитель и поверните вентилятор двигателя на 1/2 оборота. Снова включите распылитель. Если распылитель работает, замените плату управления. Если распылитель не работает, перейдите к шагу 5.</li> <li><b>Выполните тест вращения:</b> Проведите тест на широком 4-контактном разьеме обмотки двигателя. Отсоедините насос жидкости от распылителя. Проведите тест двигателя, разместив перемычку на контактах 1 и 2. Вращайте вентилятор двигателя со скоростью около 2 оборотов в секунду. Зубцы должны оказывать сопротивление движению вентилятора. Если сопротивление не ощущается, замените двигатель. Повторите для сочетаний контактов 1 и 3, 2 и 3. Контакт 4 (зеленый провод) не используется в этом тесте. Если все тесты вращения положительны, перейдите к шагу 6.</li> </ol> <p>См. соединения на следующей странице:</p>

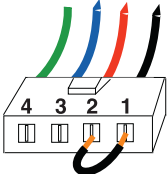
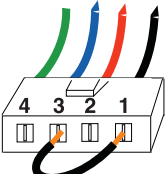
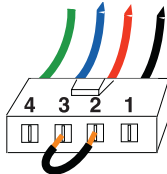

# Поиск и устранение неисправностей

Проблема	Причина	Решение
		<p data-bbox="660 240 953 261">Зеленый Синий Красный Черный</p> <p data-bbox="618 380 697 401"><b>ШАГ 1:</b></p>  <p data-bbox="660 479 953 500">Зеленый Синий Красный Черный</p> <p data-bbox="618 612 697 633"><b>ШАГ 2:</b></p>  <p data-bbox="666 716 956 737">Зеленый Синий Красный Черный</p> <p data-bbox="618 859 697 880"><b>ШАГ 3:</b></p> 

## Проблема

- Распылитель не работает
- На дисплее появится CODE 05 (КОД 02).

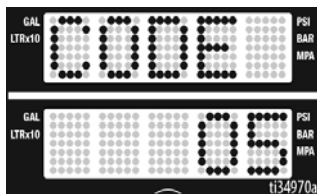

- Индикатор состояния BlueLink мигает циклически по 5 раза.

## Причина

Вал двигателя не вращается несмотря на соответствующий сигнал от платы управления.

## Решение

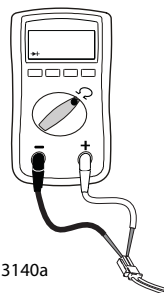

7. **Проверьте обмотку на предмет наличия коротких замыканий:** Проведите тест на широком 4-контактном разъеме обмотки двигателя. Между контактом 4, проводом заземления и любым из 3 остальных контактов не должно быть электрического контакта. При отрицательных результатах тестов контактов обмотки замените двигатель.
8. **Проверьте термовыключатель двигателя:** Отсоедините термопроводку. Установите измеритель на Омы. Измеритель должен отображать надлежащее сопротивление для каждого устройства (см. таблицу ниже).



ti13140a

**Таблица сопротивлений:**

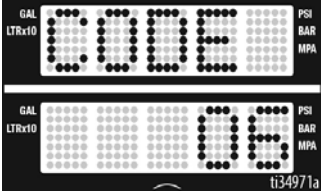
695/240 В Mark IV	0 Ом
795/120 В Mark IV	2000 Ом
1095/230 В Mark V	3,9 кОм
1595/120 В Mark V/Mark VII	6,2 кОм
Mark X	10,0 кОм

Проблема	Причина	Решение										
<ul style="list-style-type: none"> <li>Распылитель не работает</li> <li>На дисплее появится CODE 06 (КОД 02).</li> </ul>  <ul style="list-style-type: none"> <li>Индикатор состояния BlueLink мигает циклически по 6 раз.</li> </ul>	<p>Перегрев двигателя.</p>	<p><b>ПРИМЕЧАНИЕ.</b> Для проведения теста двигатель должен быть остужен.</p> <ol style="list-style-type: none"> <li>1. Держите распылитель в более прохладном месте с хорошей вентиляцией. Убедитесь в том, что канал забора воздуха двигателя не забит.</li> <li>2. Снимите крышку двигателя. Убедитесь, что вентилятор надежно прикреплен к валу двигателя.</li> <li>3. Проверьте разъем термовыключателя (желтые провода) над двигателем.</li> <li>4. Подключите разъем термовыключателя над двигателем. Убедитесь в чистоте и надежности контактов. Измерьте сопротивление термовыключателя. Если показатели неправильны, замените двигатель.</li> </ol> <p><b>Проверьте термовыключатель двигателя:</b> Отсоедините термопроводку. Установите измеритель на Омы. Измеритель должен отображать надлежащее сопротивление для каждого устройства (см. таблицу ниже).</p>  <p>ti13140a</p> <table border="1" data-bbox="622 1128 1019 1312"> <caption>Таблица сопротивлений:</caption> <tbody> <tr> <td>695/240 В Mark IV</td> <td>0 Ом</td> </tr> <tr> <td>795/120 В Mark IV</td> <td>2000 Ом</td> </tr> <tr> <td>1095/240 В Mark V</td> <td>3,9 кОм</td> </tr> <tr> <td>1595/120 В Mark V/Mark VII</td> <td>6,2 кОм</td> </tr> <tr> <td>Mark X</td> <td>10,0 кОм</td> </tr> </tbody> </table> <ol style="list-style-type: none"> <li>5. Подключите разъем термовыключателя к разъему платы управления. Подключите питание, ВКЛЮЧИТЕ распылитель и поверните ручку регулятора давления по часовой стрелке на 1/2 оборота. Если распылитель не работает, замените плату управления.</li> </ol>	695/240 В Mark IV	0 Ом	795/120 В Mark IV	2000 Ом	1095/240 В Mark V	3,9 кОм	1595/120 В Mark V/Mark VII	6,2 кОм	Mark X	10,0 кОм
695/240 В Mark IV	0 Ом											
795/120 В Mark IV	2000 Ом											
1095/240 В Mark V	3,9 кОм											
1595/120 В Mark V/Mark VII	6,2 кОм											
Mark X	10,0 кОм											

# Поиск и устранение неисправностей

Проблема	Причина	Решение
<ul style="list-style-type: none"> <li>Распылитель не работает</li> <li>На дисплее появится CODE 08 (КОД 08).</li> </ul>  <ul style="list-style-type: none"> <li>Индикатор состояния BlueLink мигает циклически по восемь раз.</li> </ul>	<p>Напряжение питания слишком низкое для работы распылителя</p>	<ol style="list-style-type: none"> <li>1. <b>ВЫКЛЮЧИТЕ</b> распылитель и отключите питание.</li> <li>2. Отключите все оборудование, подключенное к этой цепи.</li> <li>3. Подключайте только исправный источник напряжения, чтобы избежать повреждения электронных компонентов.</li> </ol>
<ul style="list-style-type: none"> <li>Распылитель не работает</li> <li>На дисплее появится CODE 10 (КОД 10).</li> </ul>  <ul style="list-style-type: none"> <li>Индикатор состояния BlueLink мигает циклически по 10 раза.</li> </ul>	<p>Плата управления перегревается</p>	<ol style="list-style-type: none"> <li>1. Убедитесь в том, что канал забора воздуха двигателя не забит.</li> <li>2. Убедитесь, что вентилятор надежно прикреплен к валу двигателя.</li> <li>3. Замените плату управления.</li> <li>4. Замените электродвигатель.</li> </ol>
<ul style="list-style-type: none"> <li>Распылитель не работает</li> <li>На дисплее появится CODE 12 (КОД 12).</li> </ul>  <ul style="list-style-type: none"> <li>Индикатор состояния BlueLink мигает циклически по 12 раза.</li> </ul>	<p>Включена защита от чрезмерного тока.</p>	<p>Включите и выключите питание.</p>
<ul style="list-style-type: none"> <li>Распылитель не работает</li> <li>На дисплее появится CODE 15 (КОД 15).</li> </ul>  <ul style="list-style-type: none"> <li>Индикатор состояния BlueLink мигает циклически по 15 раза.</li> </ul>	<p>Вал двигателя не вращается (отсутствует ток в обмотках двигателя)</p>	<ol style="list-style-type: none"> <li>1. <b>ВЫКЛЮЧИТЕ</b> распылитель и отключите питание.</li> <li>2. Снимите крышку двигателя.</li> <li>3. Отсоедините плату управления двигателем и осмотрите на отсутствие повреждений соединений.</li> <li>4. Снова подключите устройство управления двигателем.</li> <li>5. Включите питание. Если код ошибки не исчезнет, замените плату управления.</li> </ol>

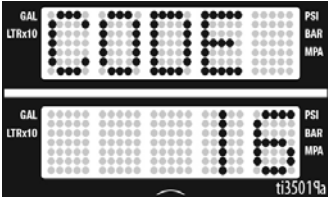
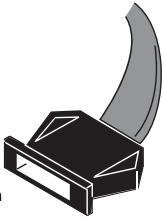
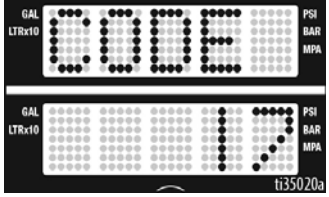
Проблема	Причина	Решение
<ul style="list-style-type: none"> <li>Распылитель не работает</li> <li>На дисплее отображается сообщение CODE 16 (КОД 16)</li> </ul>  <ul style="list-style-type: none"> <li>Индикатор состояния BlueLink мигает циклически по 16 раз.</li> </ul>	<p>Датчик положения вала двигателя не работает</p>	<ol style="list-style-type: none"> <li>1. <b>ВЫКЛЮЧИТЕ</b> распылитель и отключите питание.</li> <li>2. Снимите крышку двигателя.</li> <li>3. Отсоедините датчик положения двигателя и осмотрите для выявления повреждений на соединителях.</li> </ol>  <p>ti18685a</p> <ol style="list-style-type: none"> <li>4. Снова подключите датчик.</li> <li>5. <b>ВКЛЮЧИТЕ</b> питание. Если код не исчезает, замените двигатель.</li> </ol>
<ul style="list-style-type: none"> <li>Распылитель не работает</li> <li>На дисплее появится CODE 17 (КОД 17).</li> </ul>  <ul style="list-style-type: none"> <li>Индикатор состояния BlueLink мигает циклически по 17 раз.</li> </ul>	<p>Вилка распылителя вставлена в розетку с неправильным напряжением.</p>	<ol style="list-style-type: none"> <li>1. <b>ВЫКЛЮЧИТЕ</b> распылитель и отключите питание.</li> <li>2. Подключайте только исправный источник напряжения, чтобы избежать повреждения электронных компонентов.</li> </ol>

## Электрические компоненты (продолжение)

**Распылитель не работает, на дисплее отсутствует индикация, либо индикатор состояния BlueLink не загорается.**

(страница со схемой действий)

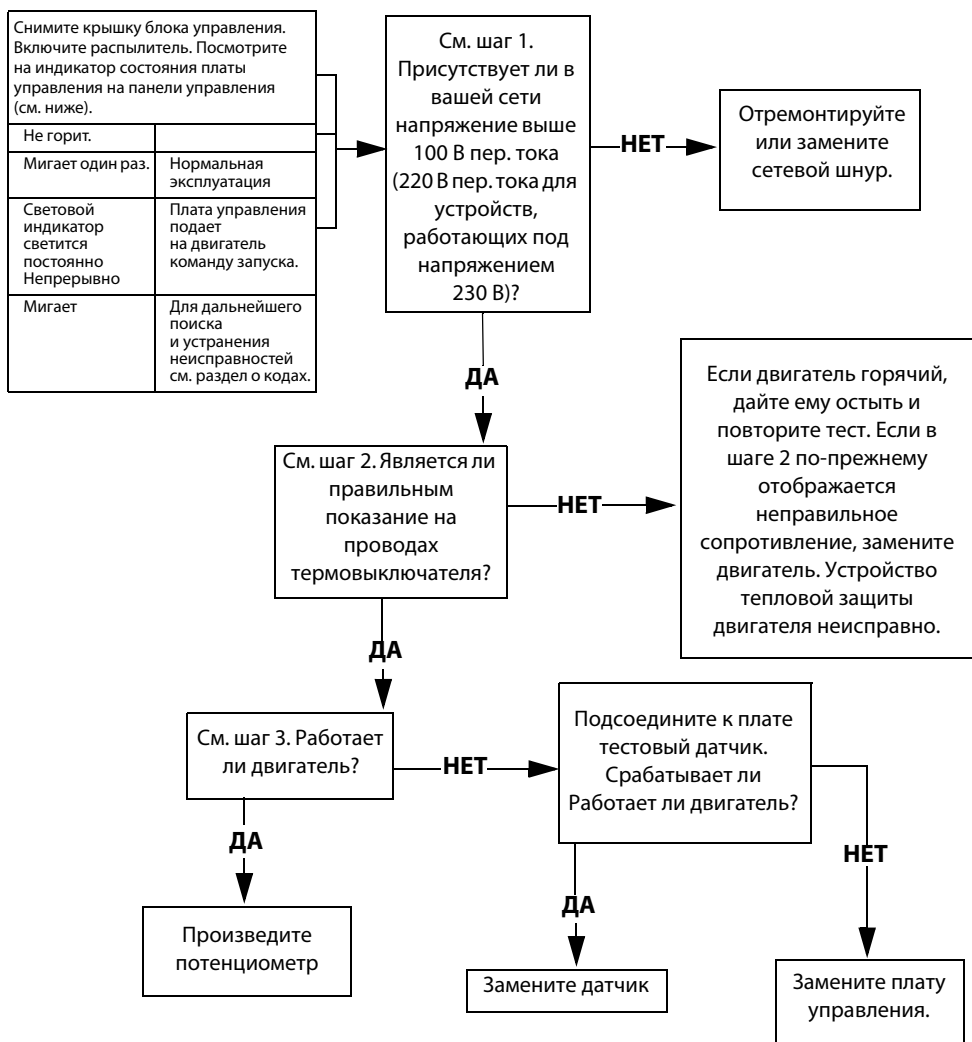

# Поиск и устранение неисправностей

## ШАГ 1:

Вставьте сетевой шнур в электророзетку и включите питание. Подсоедините щупы к выключателю Вкл./Выкл. Переключите измерительный прибор на вольты переменного тока.

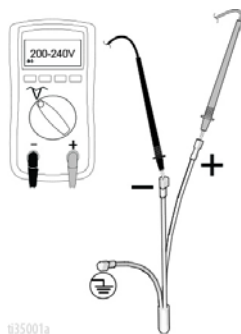

## ШАГ 2:

Проверьте термовыключатель двигателя. Отключите желтые провода над двигателем. Показания измерителя должны соответствовать таблице сопротивления на странице 42. **ПРИМЕЧАНИЕ:** Во время снятия показателей двигатель должен быть холодным.

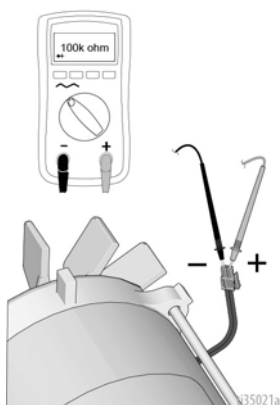

## ШАГ 3:

Вставьте сетевой шнур в электророзетку и включите питание. Отсоедините потенциометр.

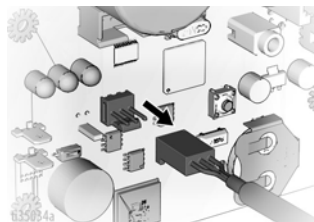

## Электрические компоненты (продолжение)

### Распылитель не выключается

1. Выполните **Процедура сброса давления**, стр. 19. Оставьте клапан заправки открытым, переведите выключатель в положение ВЫКЛ и отключите распылитель от розетки.
2. Выполните приведенные ниже инструкции по устранению неисправности.

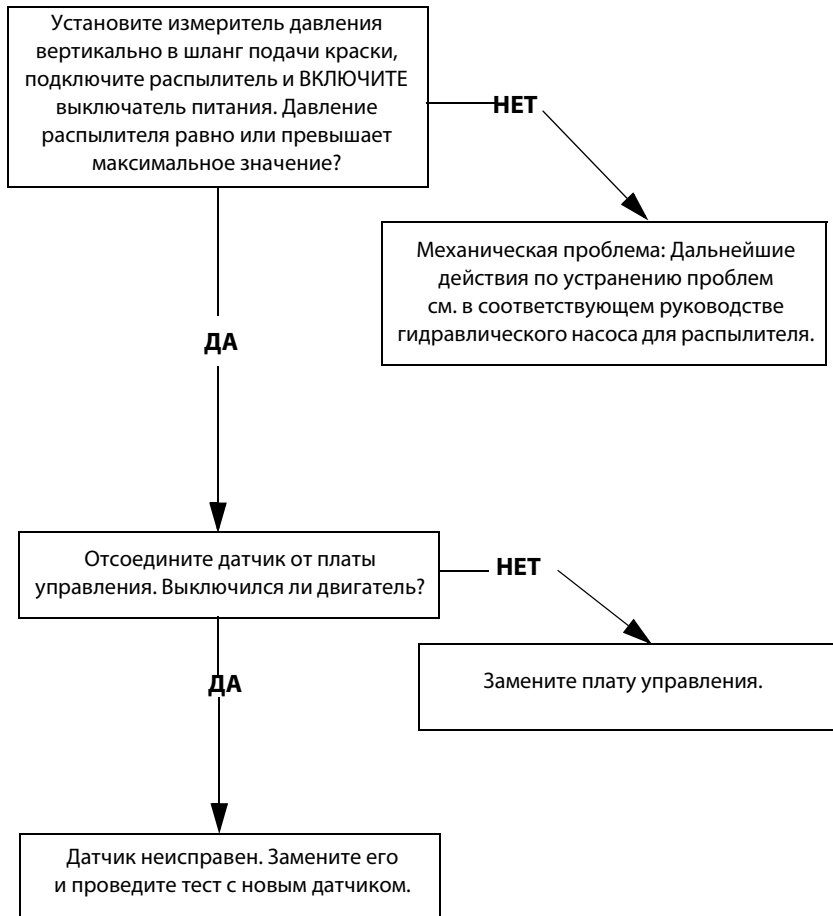





## Схемы и детали

### 695/795 Lo-Boy Standard Diagram

Ref.	Torque
1	40-45 in-lb (4.5 - 5.0 N•m)
2	9-11 in-lb (1.0 - 1.2 N•m)
3	200-230 in-lb (22.6 - 25.9 N•m)
4	190-210 in-lb (21.4 - 23.7 N•m)
5	22-28 in-lb (2.4 - 3.1 N•m)
6	25-30 ft-lb (33.8 - 40.6 N•m)
7	70-80 ft-lb (94.9 - 108.4 N•m)
8	130-150 in-lb (14.6 - 16.9 N•m)
9	65-85 in-lb (7.3 - 9.6 N•m)

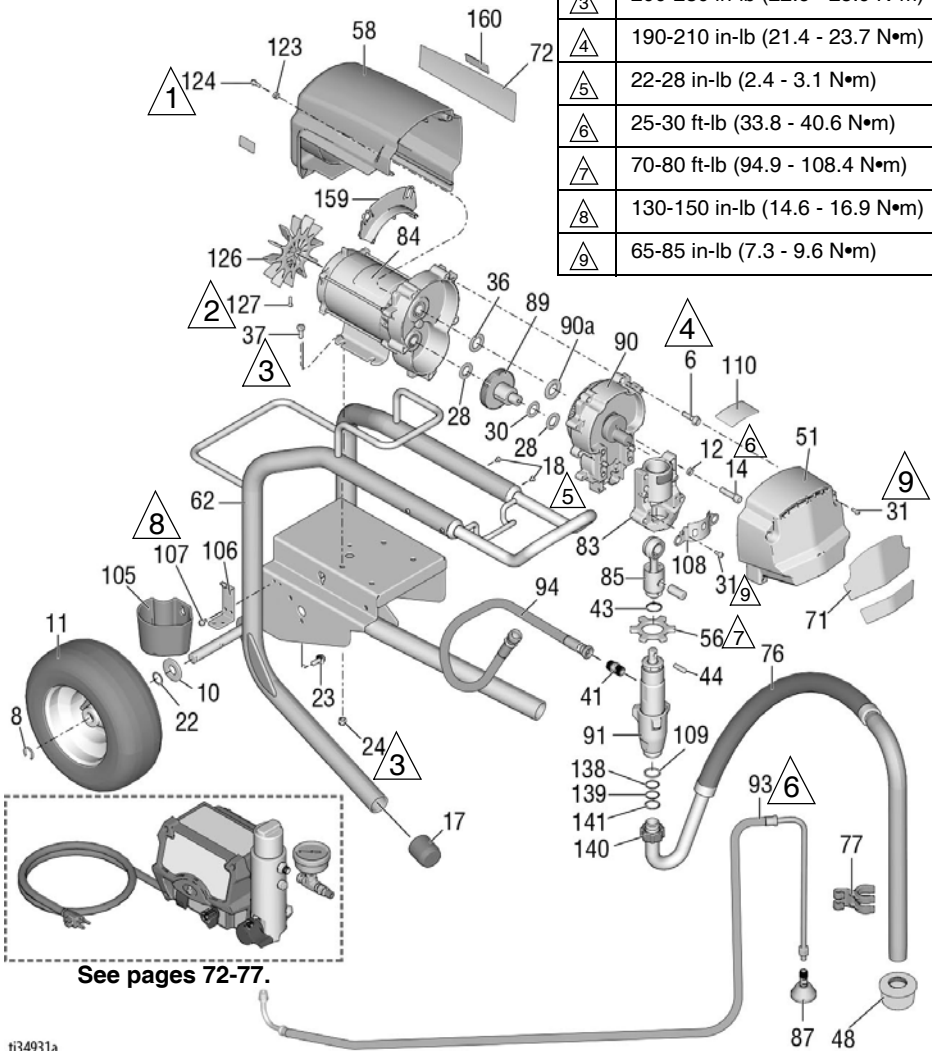

ti34931a

## 695/795 Lo-Boy Standard Parts List

Ref.	Part	Description	Qty.	Ref.	Part	Description	Qty.
6	15C753	SCREW, mach, torx, hex	5	91	16Y598	PUMP, displacement 695/795	1
8	15E891	CLIP, retaining	2	93	248217	HOSE, drain; <i>includes 87</i>	1
10	156306	WASHER, flat	2	94	16X904	HOSE, coupled, 3/8 x 19.5	1
11*	119420	WHEEL, pneumatic	2	99	24A249	HANDLE, cart	1
12	106115	WASH, lock, spring	4	105	276975	CUP, drain	1
14	17E788	SCREW, cap, socket hd	4	106	15F952	BRACKET, drain cup	1
17	15C871	CAP, leg	2	107	114423	SCREW, mach, hex hd	2
18	109032	SCREW, mach, pnh	4	108	16X770	SHIELD, pump rod	1
22	116038	WASHER, wave spring	2	109	115099	WASHER, garden Hose	1
24	111040	NUT, hex, flanged	4	110	17E924	LABEL, Standard Series	1
28	114672	WASHER, thrust	2	117	187437	LABEL, torque	1
30	114699	WASHER, thrust	1	123	276980	GROMMET, cover	2
31	118444	SCREW, machine, hex washer hd	6	124	119250	SCREW, shoulder, hex washer	2
36	116191	WASHER, thrust	1	126	15D088	FAN, motor	1
37	100057	SCREW, cap, hex hd	4	127	115477	SCREW, mach, torx, pan hd	1
41	196178	FITTING	1	128▲		TAG, WARNING (not shown)	1
43	176817	SPRING, retaining	1		222385	English, French, Spanish	
44	176818	PIN, str, hdls	1		17A134	English, Chinese, Korean	
48	189920	STRAINER, (1-11 1/2 NPSM)	1		17R476	English, Spanish, Portuguese	
51	24V023	COVER, drive, plastic, painted; <i>includes 31</i>	1	138	117559	O-RING	2
56	17A257	NUT, retaining	1	139	118505	RING, retaining, external	1
58	287281	695 SHIELD, motor, painted; <i>includes 123, 124</i>	1	140	15C980	NUT, jam	1
62	24Y424	FRAME, cart	1	141	15C981	WASHER, suction swivel	1
71		LABEL, front	1	159	278075	BAFFLE	1
	17E728	Ultra 695		160	15Y118	LABEL, Made in USA	1
	17E730	Ultra 795					
	17E736	Ultimate 695					
72		LABEL, side	1				
	17E729	Ultra 695					
	17E731	Ultra 795					
	17E737	Ultimate 695					
76	248216	HOSE, suction; <i>includes 109, 138, 139, 140, 141</i>	1				
77	15D000	CLIP, drain line	1				
83	24V026	HOUSING, bearing; <i>includes 12, 14, 31, 108, 117</i>	1				
84	257185	MOTOR, electric; <i>includes 126, 127</i>	1				
85	241008	ROD, connecting; <i>includes 43</i>	1				
87	241920	DEFLECTOR, threaded	1				
89	287289	GEAR, combination; <i>includes 28, 30</i>	1				
90	287283	HOUSING, drive <i>includes 6, 36, 90a</i>	1				
90a	107089	WASHER, race, thrust	1				

\* 253132 KIT, repair, tube, 11 in.

▲ Replacement safety labels, tags, and cards are available at no cost.

# Схемы и детали

## 695/795/Mark IV Hi-Boy Standard Diagram

Ref.	Torque
△1	40-45 in-lb (4.5 - 5.0 N•m)
△2	9-11 in-lb (1.0 - 1.2 N•m)
△3	200-230 in-lb (22.6 - 25.9 N•m)
△4	190-210 in-lb (21.4 - 23.7 N•m)
△5	22-28 in-lb (2.4 - 3.1 N•m)
△6	25-30 ft-lb (33.8 - 40.6 N•m)
△7	70-80 ft-lb (94.9 - 108.4 N•m)
△8	130-150 in-lb (14.6 - 16.9 N•m)
△9	65-85 in-lb (7.3 - 9.6 N•m)

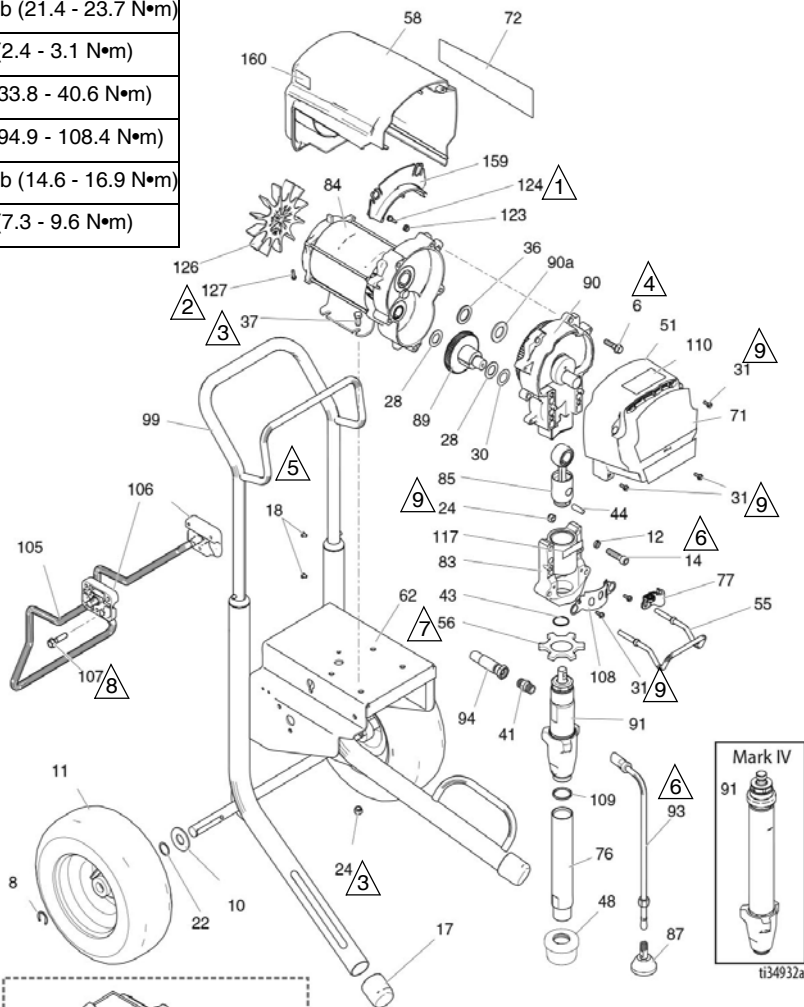









## 695/795/Mark IV Hi-Boy Standard Parts List

Ref. Part	Description	Qty.	Ref. Part	Description	Qty.		
6	15C753	SCREW, mach, torx, hex	85	241008	ROD, connecting; <i>includes 43</i>	5	1
8	15E891	CLIP, retaining	87	241920	DEFLECTOR, threaded	2	1
10	156306	WASHER, flat	89	287289	GEAR, combination;	2	1
11*	119420	WHEEL, pneumatic	90		<i>includes 28, 30</i>	2	1
12	106115	WASH, lock, spring		287283	695/Mark IV 230V	2	
14	17E788	SCREW, cap, socket hd		287284	795/Mark IV 120V	4	
17	15C871	CAP, leg	90a	107089	WASHER, race, thrust	4	1
18	109032	SCREW, mach, pnh	91		PUMP, displacement;	2	1
22	116038	WASHER, wave spring		16Y598	<i>includes 41, 109</i>	2	
24	111040	NUT, hex, flanged		695/795		6	
28	114672	WASHER, thrust		17H828	Mark IV	2	
30	114699	WASHER, thrust	93	244240	HOSE, coupled; <i>includes 87</i>	1	1
31	118444	SCREW, machine, hex washer hd	94	16X904	HOSE, coupled, 3/8 x 19.5	6	1
36	116191	WASHER, thrust	99	287489	HANDLE, cart	1	1
37	100057	SCREW, cap, hex hd	105	16X695	HANGER, stand, cart	4	1
41	196178	FITTING	106	15C982	CAM, cart	1	2
43	176817	SPRING, retaining	107	114531	SCREW, mach, hex washer	1	4
44	176818	PIN, str, hdls	108	16X770	SHIELD, pump rod	1	1
48	189920	STRAINER, (1-11 1/2 NPSM)	109	118494	PACKING, o-ring	1	1
51	24V023	COVER, drive, plastic, painted; <i>includes 31</i>	110	17E924	LABEL, Standard Series	1	1
55	16C457	HANGER, pail	117	187437	LABEL, torque	1	1
56	17A257	NUT, retaining	123	276980	GROMMET, cover	1	2
58		SHIELD, motor, painted; <i>includes 123, 124</i>	124	119250	SCREW, shoulder, hex, washer	1	2
	287281	695/Mark IV 230V	126	15D088	FAN, motor	1	1
	287282	795/Mark IV 120V	127	115477	SCREW, mach, torx, pan, hd	1	1
62	24Y429	FRAME, cart	128▲		TAG, WARNING (not shown)	1	1
71		LABEL, front		222385	English, French, Spanish	1	
	17E728	Ultra 695		17A134	English, Chinese, Korean	1	
	17E730	Ultra 795		17R476	English, Spanish, Portuguese	1	
	17E736	Ultimate 695	159	278075	BAFFLE	1	1
	17E738	Ultimate 795	160	15Y118	LABEL, Made in USA	1	1
	17E745	TexSpray Mark IV					
72		LABEL, side					
	17E729	Ultra 695					
	17E731	Ultra 795					
	17E737	Ultimate 695					
	17E739	Ultimate 795					
	17E744	TexSpray Mark IV 230V					
	17E746	TexSpray Mark IV 120V					
76	248214	TUBE, intake; <i>includes 109</i>					
77	278204	CLIP, spring					
83	24V026	HOUSING, bearing; <i>includes 12, 14, 24, 31, 55, 77, 108, 117</i>					
84		MOTOR, electric; <i>includes 106, 127</i>					
	257185	695/Mark IV 230V					
	257186	795/Mark IV 120V					

▲ Replacement safety labels, tags, and cards are available at no cost.

\* 253132 KIT, repair, tube

## 1095/1595/Mark V/Mark VII Hi-Boy Standard Diagram

Ref.	Torque
	40-45 in-lb (4.5 - 5.0 N•m)
	9-11 in-lb (1.0 - 1.2 N•m)
	200-230 in-lb (22.6 - 25.9 N•m)
	190-210 in-lb (21.4 - 23.7 N•m)
	22-28 in-lb (2.4 - 3.1 N•m)
	25-30 ft-lb (33.8 - 40.6 N•m)
	70-80 ft-lb (94.9 - 108.4 N•m)
	130-150 in-lb (14.6 - 16.9 N•m)
	65-85 in-lb (7.3 - 9.6 N•m)

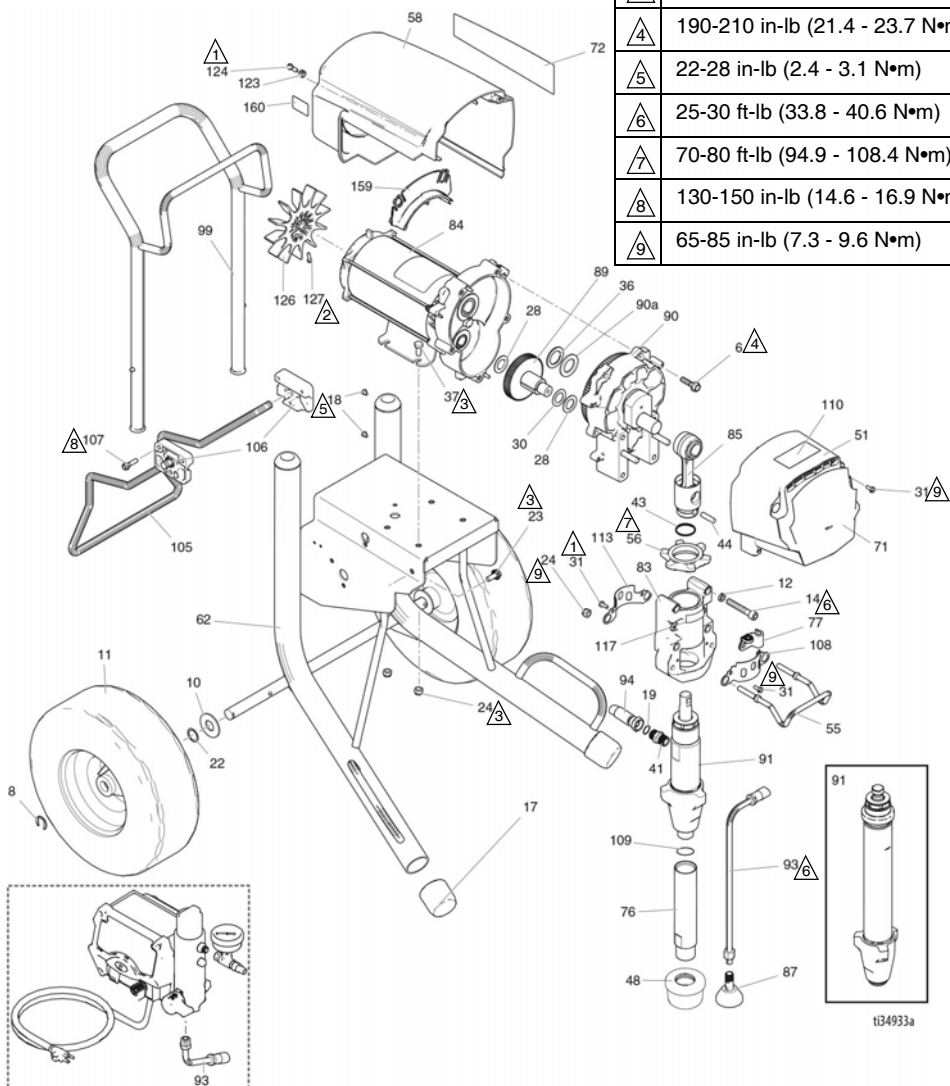

See pages 72-77.

t134933a

## 1095/1595/Mark V Hi-Boy Standard Parts List

Ref. Part	Description	Qty.	Ref. Part	Description	Qty.
6	15C753	SCREW, mach, torx, hex	5	287295	1095 230V/1595/Mark V
8	15E891	CLIP, retaining	2	24M417	Mark VII
10	156306	WASHER, flat	2	90a 194173	WASHER, race, thrust
11*	119509	WHEEL, pneumatic	2	91	PUMP, displacement; <i>includes 41, 76, 109</i>
12	106115	WASH, lock, spring	4	16Y706	1095/1595
14	17E789	SCREW, cap, socket hd	4	17H829	Mark V
17	276974	CAP, leg	2	17H830	Mark VII
18	108795	SCREW, mach, pnh	4	93 244240	HOSE, drain; <i>includes 87</i>
19	102982	PACKING, o-ring (Mark V/Mark VII)	1	94	HOSE, coupled 3/8 x 15.75
22	116038	WASHER, wave spring	2	16X904	1095/1595
23	117791	SCREW, cap, flng hd	2	24V029	Mark V/Mark VII; <i>includes 19</i>
24	111040	NUT, hex, flanged	6	99 24A250	HANDLE, cart
28	114672	WASHER, thrust	2	105 16X696	HANGER, stand, cart
30	114699	WASHER, thrust	1	106 15C982	CAM, cart
31	118444	SCREW, machine, hex washer hd	8	107 114531	SCREW, mach, hex washer
36	116192	WASHER, thrust	1	108 16X770	PUMP, shield rod
37	100057	SCREW, cap, hex hd	4	109 118494	PACKING, o-ring
41	196178	FITTING, pump, quick disc	1	110 17E924	LABEL, Standard Series
43	16X834	1095/1595	1	113 15C762	SHIELD, pump rod
44	119778	Mark V/Mark VII	1	117 187437	LABEL, torque
48	183210	SPRINGER, retaining	1	123 276980	GROMMET, cover
51	189920	PIN, pump	1	124 119250	SCREW, shoulder, hex, washer
55	24V024	COVER, drive, plastic, painted; <i>includes 31</i>	1	126 15D088	FAN, motor
56	16C457	HANGER, pail	1	127 115477	SCREW, mach, torx, pan, hd
58	193031	NUT, retaining	1	128▲	TAG, WARNING (not shown)
62	287282	SHIELD, motor, painted; <i>includes 123, 124</i>	1	222385	English, French, Spanish
71	24Y428	FRAME, cart 1095/1595	1	17A134	English, Chinese, Korean
72	17E732	LABEL, UltraMax	1	17R476	English, Spanish, Portuguese
76	17E734	Ultra 1095	1	159 278075	BAFFLE
77	17E740	Ultra 1595	1	160 15Y118	LABEL, Made in USA
83	17E742	Ultimate 1095	1	161 110476	FITTING, Mark VII
84	17E743	Ultimate 1595	1		
85	17E747	TexSpray Mark V	1		
87	17E749	Mark VII	1		
89	17E750	LABEL, UltraMax II 1095/1595	1		
90	248215	Ultra 1095	1		
91	278204	Ultra 1595	1		
92	24V027	Ultimate 1095	1		
93	24V027	Ultimate 1595	1		
94	24V027	TexSpray Mark V	1		
95	24V027	Mark VII	1		
96	24V027	LABEL, UltraMax II 1095/1595	1		
97	24V027	Ultra 1095	1		
98	24V027	Ultra 1595	1		
99	24V027	Ultimate 1095	1		
100	24V027	Ultimate 1595	1		
101	24V027	TexSpray Mark V	1		
102	24V027	Mark VII	1		
103	248215	TUBE, intake; <i>includes 109</i>	1		
104	278204	CLIP, drain line	1		
105	24V027	HOUSING, bearing; <i>includes 12, 14, 24, 31, 55, 77, 108, 113, 117</i>	1		
106	24V027	MOTOR, electric; <i>includes 126, 127</i>	1		
107	257187	1095/Mark V 230V/Mark V Japan	1		
108	257188	1595/Mark V 120V/UK Mark V/Mark VII	1		
109	24V021	ROD, connecting; <i>includes 43, 44</i>	1		
110	241920	DEFLECTOR, threaded	1		
111	287290	GEAR, combination; <i>includes 28, 30</i>	1		
112	287294	HOUSING, drive; <i>includes 6, 36, 90a</i>	1		
113	287294	1095 110V/120V	1		

▲ Replacement safety labels, tags, and cards are available at no cost.

\* 253131 KIT, repair, tube

## Mark X Standard Diagram

Ref.	Torque
1	40-45 in-lb (4.5 - 5.0 N•m)
2	55-60 in-lb (6.2 - 6.7 N•m)
3	200-230 in-lb (22.6 - 25.9 N•m)
4	190-210 in-lb (21.4 - 23.7 N•m)
5	22-28 in-lb (2.4 - 3.1 N•m)
6	25-30 ft-lb (33.8 - 40.6 N•m)
7	70-80 ft-lb (94.9 - 108.4 N•m)
8	130-150 in-lb (14.6 - 16.9 N•m)
9	65-85 in-lb (7.3 - 9.6 N•m)

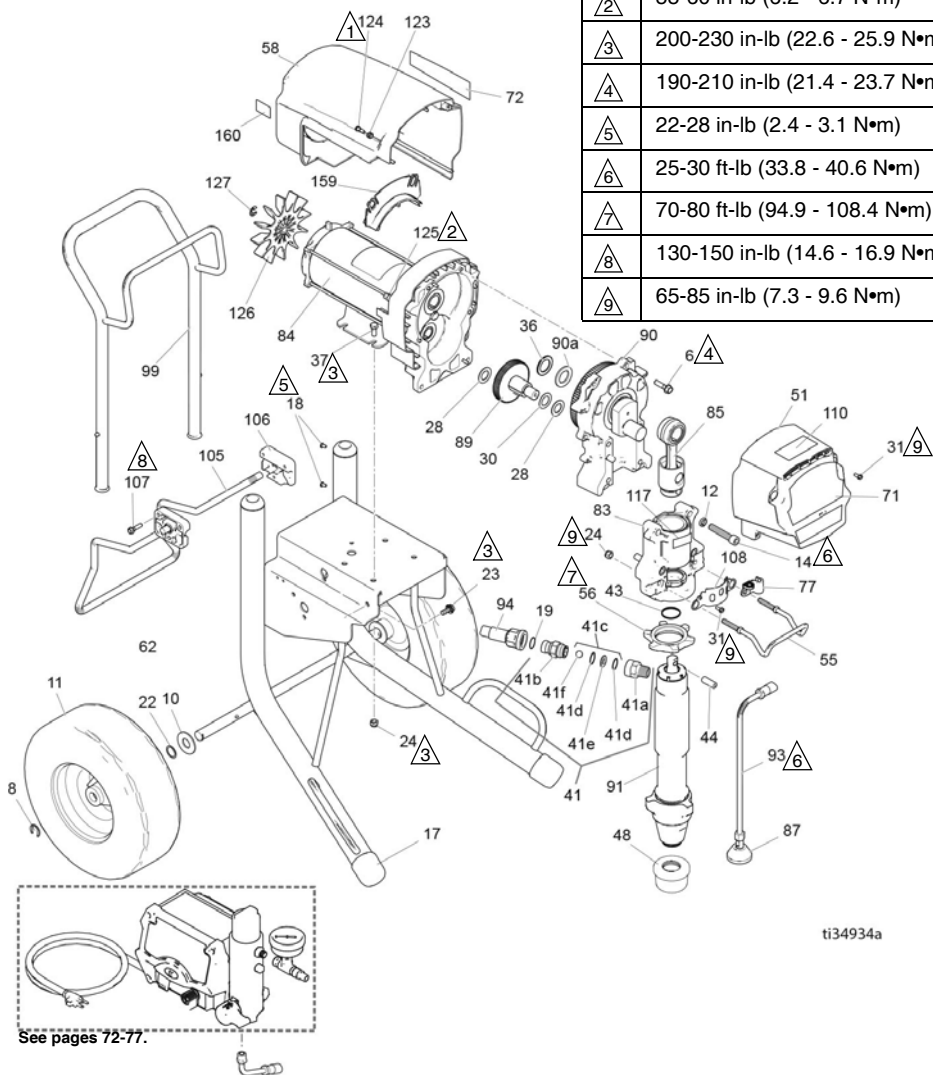

ti34934a

See pages 72-77.



## Mark X Standard Parts List

Ref. Part	Description	Qty.	Ref. Part	Description	Qty.	
6	15C753	SCREW, mach, torx, hex	6	89 288035	GEAR, combination; <i>includes 28, 30</i>	1
8	15E891	CLIP, retaining	2	90 287990	HOUSING, drive; <i>includes 6, 36, 90a</i>	1
10	156306	WASHER, flat	2	90a 194173	WASHER, race, thrust	1
11*	119509	WHEEL, pneumatic	2	91 17H831	PUMP, displacement	1
12	112600	WASH, lock, spring	4	92 244240	HOSE, drain; <i>includes 87</i>	1
14	17E790	SCREW, cap, socket hd	4	94 24V029	HOSE, coupled; <i>includes 19</i>	1
17	276974	CAP, leg	2	99 24A250	HANDLE, cart	1
18	108795	SCREW, mach, pnh	4	105 16X696	HANGER, stand, cart	1
19	102982	O-RING	1	106 15C982	CAM, cart	2
22	116038	WASHER, wave spring	2	107 114531	SCREW, mach, hex washer	4
23	117791	SCREW, cap, flange hd	2	108 16X770	SHIELD, pump rod	1
24	111040	NUT, lock	6	110 17E924	LABEL, Standard series	1
28	114672	WASHER, thrust	2	117 187437	LABEL, torque	1
30	114699	WASHER, thrust	1	123 276980	GROMMET, cover	2
31	118444	SCREW, machine, hex washer hd	6	124 119250	SCREW, shoulder, hex, washer	3
36	116192	WASHER, thrust	1	125 15G845	SPACER, standoff	2
37	100057	SCREW, cap, hex hd	4	126 15V577	FAN, motor	1
41	24U755	VALVE, check, quick disc	1	127 122347	SCREW, mach, torx, pan, hd	1
41a	16N461	HOUSING, seat, check valve	1	128▲	TAG, WARNING (not shown)	1
41b	16X837	HOUSING, ball, check valve	1	222385	English, French, Spanish	
41c	24M725	KIT, repair, check valve; <i>includes 41d, 41e, 41f</i>	1	17A134	English, Chinese, Korean	
41d		O-RING	2	17R476	English, Spanish, Portuguese	
41e		SEAT	1	159 278075	BAFFLE	1
41f		BALL	1	160 15Y118	LABEL, Made in USA	1
43	119677	SPRING, retaining	1			
44	197443	PIN, pump	1			
48	189920	STRAINER, (1-11 1/2 NPSM)	1			
51	24V025	COVER, drive, plastic, painted; <i>includes 31</i>	1			
55	16C457	HANGER, pail	1			
56	193394	NUT, retaining	1			
58	287282	SHIELD, motor, painted; <i>includes 123, 124</i>	1			
62	24Y428	FRAME, cart	1			
71	17E751	LABEL, Mark X, front	1			
72	17E752	LABEL, Mark X, side	1			
77	278204	CLIP, drain line	1			
83	24V028	HOUSING, bearing; <i>includes 12, 14, 24, 31, 55, 77, 108, 117</i>	1			
84	258909	MOTOR, electric; <i>includes 125, 126, 127</i>	1			
85	24V022	ROD, connecting; <i>includes 43, 44</i>	1			
87	241920	DEFLECTOR, threaded	1			

▲ *Replacement safety labels, tags, and cards are available at no cost.*

\* *253131 KIT, repair, tube*

# Схемы и детали

## 695/795/Mark IV ProContractor Diagram

Ref.	Torque
	40-45 in-lb (4.5 - 5.0 N•m)
	9-11 in-lb (1.0 - 1.2 N•m)
	200-230 in-lb (22.6 - 25.9 N•m)
	190-210 in-lb (21.4 - 23.7 N•m)
	120-130 in-lb (13.5 - 14.6 N•m)
	25-30 ft-lb (33.8 - 40.6 N•m)
	38-42 ft-lb (51.5 - 56.9 N•m)
	130-150 in-lb (14.6 - 16.9 N•m)
	90-110 in-lb (10.1 - 12.4 N•m)
	65-85 in-lb (7.3 - 9.6 N•m)

See Page 68

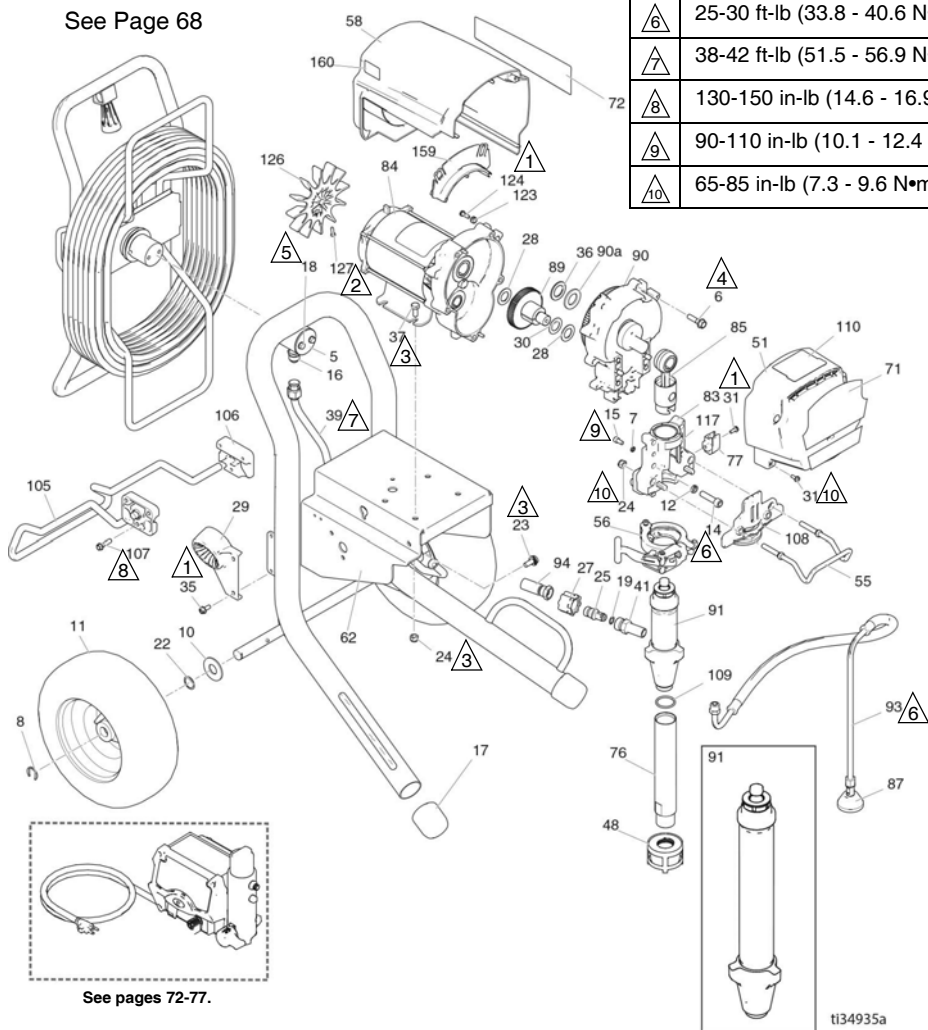

See pages 72-77.

## 695/795/Mark IV ProContractor Parts List

Ref.	Part	Description	Qty.	Ref.	Part	Description	Qty.
5	16C975	PLATE, pivot	1	84		MOTOR, electric	1
6	15C753	SCREW, mach, hex wash hd	5	257185	695, Mark IV 230V		
7	105510	WASHER, lock, spring	2	257186	795, Mark IV 120V		
8	15E891	CLIP, retaining	2	85	24V084	ROD, connecting	1
10	156306	WASHER, flat	2	87	241920	DEFLECTOR, threaded	1
11	119420	WHEEL, pneumatic	2	89	287289	GEAR, combination;	1
12	106115	WASHER, lock (hi-collar)	4	90		<i>includes 28, 30</i> HOUSING, drive, M1;	1
14	17E788	SCREW, cap, sch	4			<i>includes 6, 36, 90a</i>	
15	101550	SCREW, cap, sch	2	287283	695, Mark IV 230V		
16	121311	FITTING, connector	1	287284	795, Mark IV 120V		
17	276974	CAP, leg	2	90a	107089	WASHER, race, thrust	1
18	260212	SCREW, hex washer hd	2	91	17H823	PUMP, displacement,	1
19		PACKING, o-ring	1			695/795; <i>includes 41, 109</i>	
	107505	695/795		17H832		PUMP, displacement,	
	102982	Mark IV				Mark IV	
22	116038	WASHER, wave spring	2	93	244240	HOSE, drain, ultra hi-boy;	1
23	117791	SCREW, cap tri lobe	2			<i>includes 87</i>	
24	111040	NUT, lock, nylon, thin pat- tern	6	94		HOSE, coupled 3/8 x 15.75	1
25	16X833	FITTING, QD, 695/795	1		16X904	695/795	
27	120583	NUT, hand, 695/795	1		24V029	Mark IV; <i>includes 19</i>	
28	114672	WASHER, thrust	2	105	16X697	HANGER, stand	1
29	278083	GUIDE, Hose, platinum	1	106	15C982	CAM, cart	2
30	114699	WASHER, thrust	1	107	114531	SCREW, mach, hex	4
31	118444	SCREW, mach, slot hex wash hd	5	108	16X228	PLATE, front, 3900 PC11	1
35	117633	SCREW, slot hex wash hd	2	109	118494	PACKING, o-ring	1
36	116191	WASHER, thrust, 1095/795	1	110	17E925	LABEL, ProContractor Series	1
37	100057	SCREW, cap, hex hd	4	117	187437	LABEL, torque	1
39	24V095	TUBE, formed, ultra, plati- num	1	123	276980	GROMMET, cover	2
41		FITTING	1	124	119250	SCREW, shoulder	2
	16Y579	695/795		126	15D088	FAN, motor	1
	16X834	Mark IV		127	115477	SCREW, mach, torx pan hd	1
48	15V573	STRAINER, (1-11 1/2 npsm)	1	128▲		TAG, WARNING (not shown)	1
51	24V023	COVER, drive, plastic, painted; <i>includes 31</i>	1	222385		English, French, Spanish	
55	16C457	HANGER, pail	1	17A134		English, Chinese, Korean	
56	16X322	CLAMP, pump	1	17R476		English, Spanish, Portuguese	
58		SHIELD, motor, painted; <i>includes 123, 124</i>	1	159	278075	BRACKET, wire	1
	287281	695, Mark IV 230V		160	15Y118	LABEL, Made in the USA	1
	287282	795, Mark IV 120V					
62	24Y427	FRAME, platinum, 695/795	1				
71		LABEL, brand, front	1				
	17E728	695 Ultra					
	17E730	795 Ultra					
	17E736	695 Ultimate					
	17E738	795 Ultimate					
72	17E745	Mark IV TexSpray LABEL, brand, side	1				
	17E729	695 Ultra					
	17E731	795 Ultra					
	17E744	Mark IV TexSpray					
	17E737	695 Ultimate					
	17E739	795 Ultimate					
76	248214	TUBE, intake; <i>includes 109</i>	1				
77	16X203	CLIP, drain line	1				
83	24V087	HOUSING, bearing; <i>includes 7, 12, 14, 15, 24, 31, 55, 56, 77, 108, 117</i>	1				

▲ Replacement safety labels, tags, and cards are available at no cost.

# Схемы и детали

## 1095/1595/Mark V/Mark VII ProContractor

Ref.	Torque
1	40-45 in-lb (4.5 - 5.0 N•m)
2	9-11 in-lb (1.0 - 1.2 N•m)
3	200-230 in-lb (22.6 - 25.9 N•m)
4	190-210 in-lb (21.4 - 23.7 N•m)
5	120-130 in-lb (13.5 - 14.6 N•m)
6	25-30 ft-lb (33.8 - 40.6 N•m)
7	38-42 ft-lb (51.5 - 56.9 N•m)
8	130-150 in-lb (14.6 - 16.9 N•m)
9	90-110 in-lb (10.1 - 12.4 N•m)
10	65-85 in-lb (7.3 - 9.6 N•m)

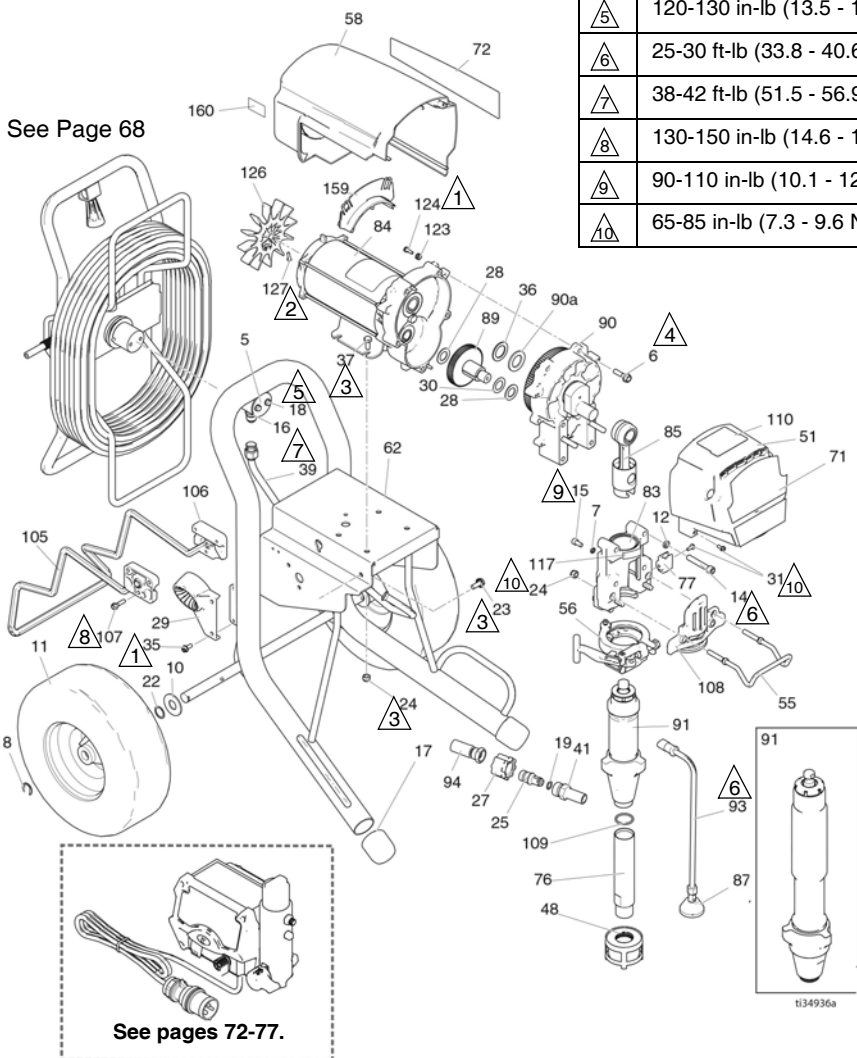

## 1095/1595/Mark V/Mark VII ProContractor Parts List

Ref. Part	Description	Qty.	Ref. Part	Description	Qty.
5	16C975 PLATE, pivot	1	77	16X203 CLIP, drain line	1
6	15C753 SCREW, mach, hex wash hd	5	83	24V088 HOUSING, bearing; <i>includes</i> 7, 12, 14, 15, 24, 31, 55, 56, 77, 108, 117	1
7	105510 WASHER, lock	2			
8	15E891 CLIP, retaining	2	84	MOTOR, electric; <i>includes</i> 126, 127	1
10	156306 WASHER, flat	2	257187	1095/Mark V 230V/Mark V Japan	
11	119509 WHEEL, pneumatic	2	257188	1595/Mark V 120V/UK Mark V/Mark VII	
12	106115 WASHER, lock (hi-collar)	4	85	24V085 ROD, connecting	1
14	17E789 SCREW, cap, socket head	4	87	241920 DEFLECTOR, threaded	1
15	101550 SCREW, cap, sch	2	89	287290 GEAR, combination; <i>includes</i> 28, 30	1
16	121311 FITTING, connector	1			
17	276974 CAP, leg	2	90	HOUSING, drive <i>includes</i> 6, 36, 90a	1
18	260212 SCREW, hex washer hd	2	287294	1095 120V/Mark V Japanese	
19	PACKING, o-ring	1	287295	1095 230V/1595/Mark V	
	107505 1095/1595		25M417	Mark VII	
	102982 Mark V/Mark VII		90a	194173 WASHER, race, thrust	1
22	116038 WASHER, wave spring	2	91	PUMP, displacement; <i>includes</i> 41, 76, 109	1
23	117791 SCREW, cap tri lobe	2			
24	111040 NUT, lock, insert	6	17H824	1095/1595 Models	
25	16X833 FITTING, quick disconnect, (1095/1595 only)	1	17H834	Mark VII	
27	120583 NUT, hand (1095/1595 only)	1	17H833	Mark V Models	
28	114672 WASHER, thrust	2	93	244240 HOSE, drain; <i>includes</i> 87	1
29	278083 GUIDE, Hose, Ultra Platinum	1	94	HOSE, coupled 3/8 x 15.75 1095/1595	1
	24M197 GUIDE, Hose, Mark VII	1	16X904	Mark V; <i>includes</i> 19	
30	114699 WASHER, thrust	1	105	16X698 HANGER, stand, cart	1
31	118444 SCREW, mach, slot hex wash hd	5	106	15C982 CAM, cart	2
35	117633 SCREW, slot hex wash hd	2	107	114531 SCREW, mach, hex washer hd	4
36	116192 WASHER, thrust, 1595	1	108	16X385 PLATE, front, 5900 PCII	
37	100057 SCREW, cap, hex hd	4	109	118494 PACKING, o-ring	1
39	24J081 TUBE, formed, ultra, platinum	1	110	17E925 LABEL, ProContractor Series	1
41	FITTING, pump, QD	1	117	187437 LABEL, torque	1
	16Y579 1095/1595		123	276980 GROMMET, cover	2
	16X834 Mark V/Mark VII		124	119250 SCREW, shoulder	3
48	15V573 STRAINER, (1-1 1/2 npsm)	1	126	15D088 FAN, motor	1
51	24V024 COVER, drive, plastic, painted; <i>includes</i> 31	1	127	115477 SCREW, mach, torx pan hd	1
55	16C457 HANGER, pail	1	128▲	TAG, WARNING (not shown)	1
56	16X324 CLAMP, pump, large	1	222385	English, French, Spanish	
58	287282 SHIELD, motor, painted; <i>includes</i> 123, 124	1	17A134	English, Chinese, Korean	
62	24Y426 FRAME, platinum, 1095/Mark V	1	17R476	English, Spanish, Portuguese	
71	LABEL, brand, front	1	159	278075 BRACKET, wire	1
	17E732 1095 Ultra		160	15Y118 LABEL, Made in the USA	1
	17E734 1595 Ultra				
	17E747 Mark V TexSpray				
	17E740 1095 Ultimate				
	17E742 1595 Ultimate				
	17E749 Mark VII				
72	LABEL, brand, side	1			
	17E733 1095 Ultra				
	17E735 1595 Ultra				
	17E748 Mark V TexSpray				
	17E741 1095 Ultimate				
	17E743 1595 Ultimate				
	17E750 Mark VII				
76	248215 TUBE, intake; <i>includes</i> 109	1			

▲ Replacement safety labels, tags, and cards are available at no cost.

## Mark X ProContractor

Ref.	Torque
1	40-45 in-lb (4.5 - 5.0 N•m)
2	55-60 in-lb (6.2 - 6.7 N•m)
3	200-230 in-lb (22.6 - 25.9 N•m)
4	190-210 in-lb (21.4 - 23.7 N•m)
5	120-130 in-lb (13.5 - 14.6 N•m)
6	25-30 ft-lb (33.8 - 40.6 N•m)
7	38-42 ft-lb (51.5 - 56.9 N•m)
8	130-150 in-lb (14.6 - 16.9 N•m)
9	90-110 in-lb (10.1 - 12.4 N•m)
10	65-85 in-lb (7.3 - 9.6 N•m)

See Page 68

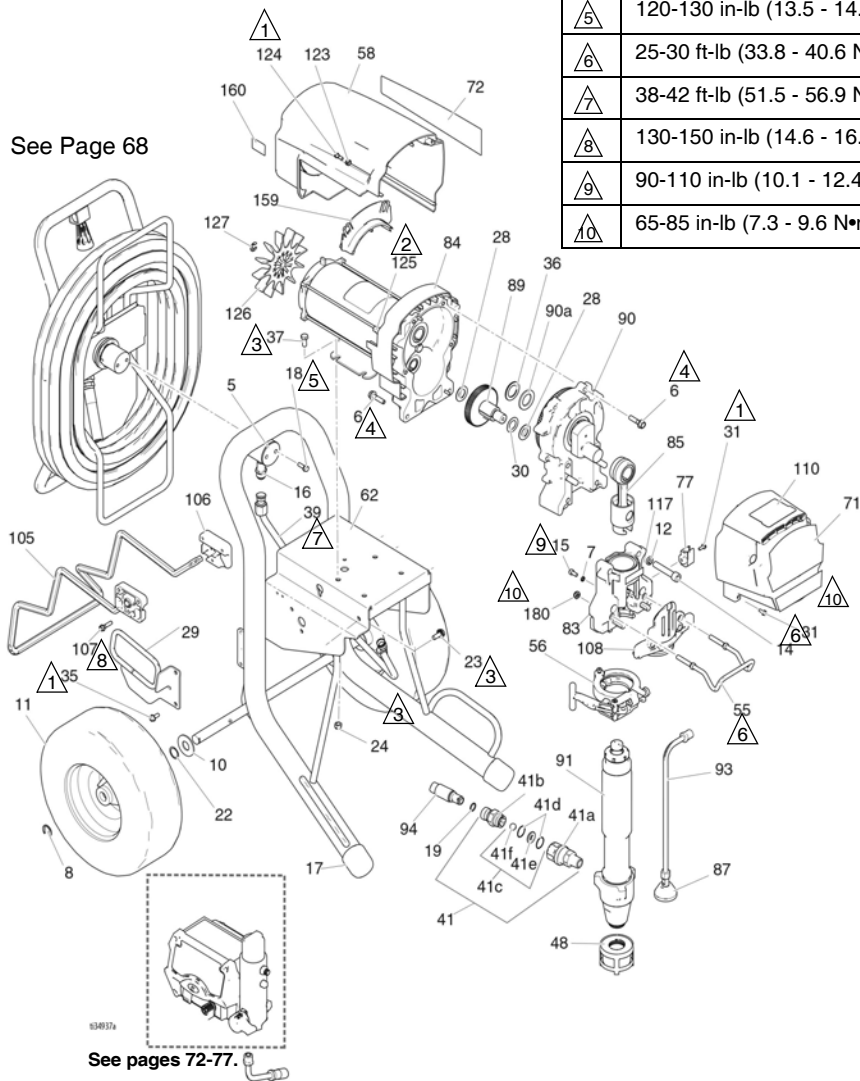







See pages 72-77.

## Mark X ProContractor Parts List

Ref.	Part	Description	Qty.	Ref.	Part	Description	Qty.
5	16C975	PLATE, pivot	1	84	258909	MOTOR, electric; <i>includes 125, 126, 127</i>	1
6	15C753	SCREW, mach, hex wash hd	6	85	24V086	ROD, connecting	1
7	105510	WASHER, lock, spring	2	87	241920	DEFLECTOR, threaded	1
8	15E891	CLIP, retaining	2	89	288035	GEAR, combination; <i>includes 28, 30</i>	1
10	156306	WASHER, flat	2	90	287990	HOUSING, drive; <i>includes 6, 36, 90a</i>	1
11	119509	WHEEL, pneumatic	2	90a	194173	WASHER, race, thrust	1
12	112600	WASHER, lock (hi-collar)	4	91	17H835	PUMP, displacement	1
14	17E790	SCREW, cap, socket head	4	93	244240	HOSE, drain; <i>includes 87</i>	1
15	101550	SCREW, cap, sch	2	94	24V029	KIT, Hose, cpld, 1/2 in.; <i>includes 19</i>	1
16	121311	FITTING, connector	1	105	16X698	HANGER, stand, cart	1
17	276974	CAP, leg	2	106	15C982	CAM, cart	2
18	260212	SCREW, hex washer, hd	2	107	114531	SCREW, mach, hex washer hd	4
19	102982	O-RING	1	108	16X209	PLATE, front, PCII, 7900	1
22	116038	WASHER, wave spring	2	110	17E925	LABEL, ProContractor Series	1
23	117791	SCREW, cap, tri lobe	2	117	187437	LABEL, torque	1
24	111040	NUT, lock, insert	4	123	276980	GROMMET, cover	2
28	114672	WASHER, thrust	2	124	119250	SCREW, shoulder	3
29	24M197	GUIDE, Hose, ultra platinum	1	125	15G845	SPACER, standoff	2
30	114699	WASHER, thrust	1	126	15V577	FAN, motor	1
31	118444	SCREW, mach, slot hex wash hd	5	127	122347	RING, retaining	1
35	117633	SCREW, slot hex wash hd	2	128▲		TAG, WARNING (not shown)	1
36	116192	WASHER, thrust, 1595	1	222385		English, French, Spanish	
37	100057	SCREW, cap, hex hd	4	17A134		English, Chinese, Korean	
39	16M441	TUBE, formed, ultra, platinum	1	17R476		English, Spanish, Portuguese	
41	24U755	FITTING	1	159	278075	BRACKET, wire	1
41a	16N461	HOUSING, seat, check valve	1	160	15Y118	LABEL, Made in the USA	1
41b	16X837	HOUSING, ball, check valve	1	180	112746	NUT, lock, thin pattern	2
41c	24M725	KIT, repair, check valve; <i>includes 41d, 41e, 41f</i>	1	▲ <i>Replacement safety labels, tags, and cards are available at no cost.</i>			
41d		O-RING	1				
41e		SEAT	1				
41f		BALL	1				
48	15V573	STRAINER, (1-11 1/2 npsm)	1				
51	24V025	COVER, drive, plastic, painted; <i>includes 31</i>	1				
55	16C457	HANGER, pail	1				
56	16X324	CLAMP, pump, large	1				
58	287282	SHIELD, motor, painted; <i>includes 123, 124</i>	1				
62	24Y426	FRAME, platinum, 1095/Mark V	1				
71	17E751	LABEL, front	1				
72	16X363	LABEL, right side	1				
77	16X203	CLIP, drain line	1				
83	24V089	HOUSING, bearing; <i>includes 7, 12, 14, 15, 31, 55, 56, 77, 108, 117, 180</i>	1				

## 1095/1595/Mark V/Mark VII IronMan

Ref.	Torque
	40-45 in-lb (4.5 - 5.0 N•m)
	9-11 in-lb (1.0 - 1.2 N•m)
	200-230 in-lb (22.6 - 25.9 N•m)
	190-210 in-lb (21.4 - 23.7 N•m)
	90-110 in-lb (10.1 - 12.4 N•m)
	25-30 ft-lb (33.8 - 40.6 N•m)
	65-85 in-lb (7.3 - 9.6 N•m)

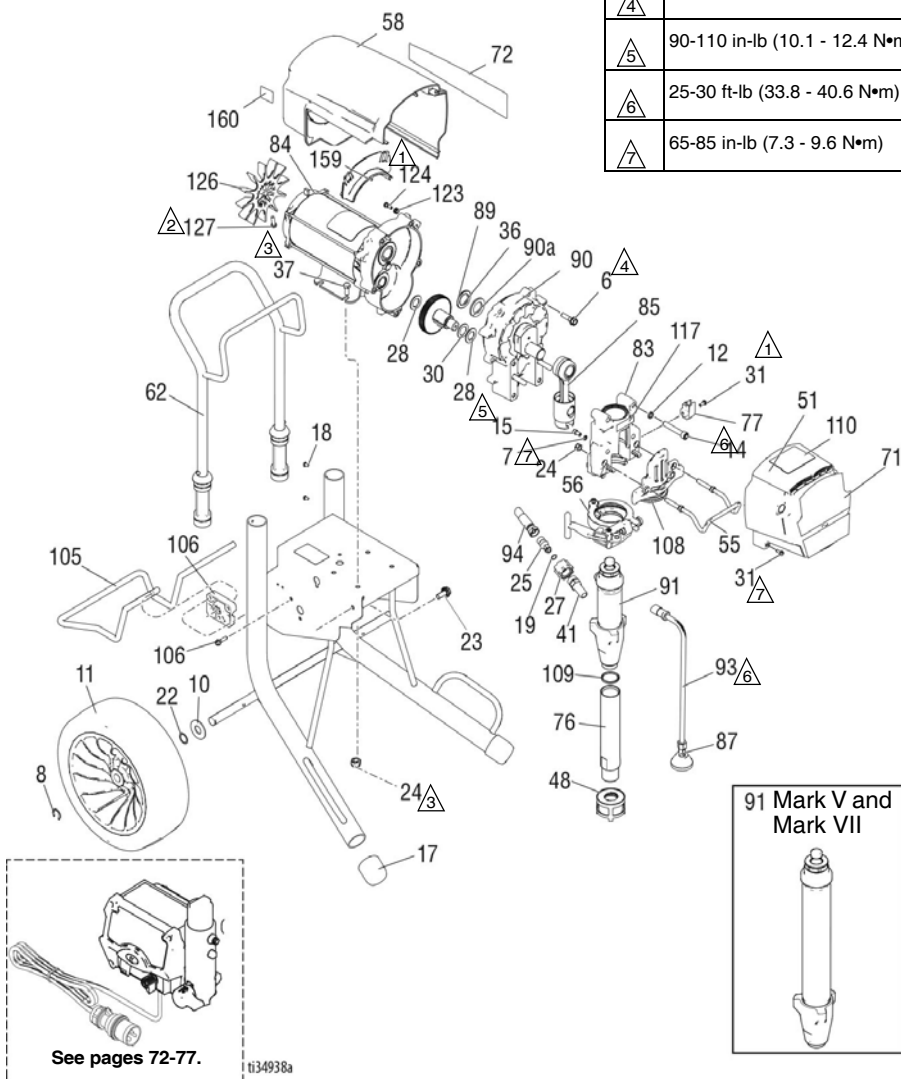



## 1095/1595/Mark V/Mark VII IronMan

Ref.	Part	Description	Qty.	Ref.	Part	Description	Qty.
6	15C753	SCREW, mach, torx, hex	5	85	24V085	ROD, connecting	1
7	105510	WASHER, lock, spring	2	87	241920	DEFLECTOR, threaded	1
8	15E891	CLIP, retaining	2	89	287290	GEAR, combination;	1
10	156306	WASHER, flat	2			<i>includes 28, 30</i>	
11	17E687	WHEEL	2	90		HOUSING, drive	1
12	106115	WASH, lock, spring	4			<i>includes 6, 36, 90a</i>	
14	17E789	SCREW, cap, socket hd	4	24M417		Mark VII	
15	101550	SCREW, cap, sch	2	287294		1095 120V	
17	276974	CAP, leg	2	287295		1095 230V/1595/Mark V	
19		PACKING, o-ring	1	90a	194173	WASHER, race, thrust	1
	107505	1095/1595		91		PUMP, displacement	1
	102982	Mark V/Mark VII			17H826	1095/1595; <i>includes 41, 109</i>	
22	116038	WASHER, wave spring	2		17H836	Mark V; <i>includes 41</i>	
23	117791	SCREW, cap, flng hd	2		17H892	Mark VII	
24	111040	NUT, lock, insert	6	93	244240	HOSE, drain; <i>includes 87</i>	1
25	16X833	FITTING, QD, 3/8 npsm,	1	94		HOSE, coupled 3/8 x 15.75	1
		1095/1595			16X904	1095/1595	
27	120583	NUT, hand, 1095/1595	6		24V029	Mark V/Mark VII; <i>includes 19</i>	
28	114672	WASHER, thrust	2	108	16X385	PLATE, front, 5900, PCII	
30	114699	WASHER, thrust	1	109	118494	PACKING, o-ring	1
31	118444	SCREW, machine, hex washer	8	110	17E926	LABEL, IronMan series	1
		hd		117	187437	LABEL, torque	1
36	116192	WASHER, thrust	1	123	276980	GROMMET, cover	2
37	100057	SCREW, cap, hex hd	4	124	119250	SCREW, shoulder, hex,	3
41		FITTING, pump, QD	1			washer	
	16Y579	1095/1595		126	15D088	FAN, motor	1
	16X834	Mark V/Mark VII		127	115477	SCREW, mach, torx, pan, hd	1
48	15V573	STRAINER, (1-11 1/2 NPSM)	1	128▲		TAG, WARNING (not shown)	1
51	24V024	COVER, drive, plastic, painted;	1		222385	English, French, Spanish	
		<i>includes 31</i>			17A134	English, Chinese, Korean	
55	16C457	HANGER, pail	1		17R476	English, Spanish, Portuguese	
56	16X324	CLAMP, pump, large	1	159	278075	BRACKET, wire	1
58	287282	SHIELD, motor, painted;	1	160	15Y118	LABEL, Made in USA	1
		<i>includes 123, 124</i>					
62	24Y428	FRAME, cart, 1095/1595	1	▲ Replacement safety labels, tags, and			
71		LABEL, UltraMax	1	<i>cards are available at no cost.</i>			
	17E732	Ultra 1095					
	17E734	Ultra 1595					
	17E740	Ultimate 1095					
	17E742	Ultimate 1595					
	17E747	TexSpray/Mark V					
	17E749	TexSpray/Mark VII					
72		LABEL, UltraMax II, 1095/1595	1				
	17E733	Ultra 1095					
	17E735	Ultra 1595					
	17E741	Ultimate 1095					
	17E743	Ultimate 1595					
	17E748	TexSpray/Mark V					
	17E750	TexSpray/Mark VII					
76	248215	TUBE, intake; <i>includes 109</i>	1				
77	16X203	CLIP, drain line	1				
83	24V088	HOUSING, bearing; <i>includes</i>	1				
		<i>7, 12, 14, 15, 24, 31, 55, 56,</i>					
		<i>77, 108, 117</i>					
84		MOTOR, electric; <i>includes</i>	1				
		<i>126, 127</i>					
	257187	1095/Mark V 230V					
	257188	1595/Mark V 120V/Mark VII					

# Схемы и детали

## Mark X IronMan Parts Diagram

Ref.	Torque
①	40-45 in-lb (4.5 - 5.0 N•m)
②	55-60 in-lb (6.2 - 6.7 N•m)
③	200-230 in-lb (22.6 - 25.9 N•m)
④	190-210 in-lb (21.4 - 23.7 N•m)
⑤	22-28 in-lb (2.4 - 3.1 N•m)
⑥	25-30 ft-lb (33.8 - 40.6 N•m)
⑦	130-150 in-lb (14.6 - 16.9 N•m)
⑧	90-110 in-lb (10.1 - 12.4 N•m)
⑨	65-85 in-lb (7.3 - 9.6 N•m)

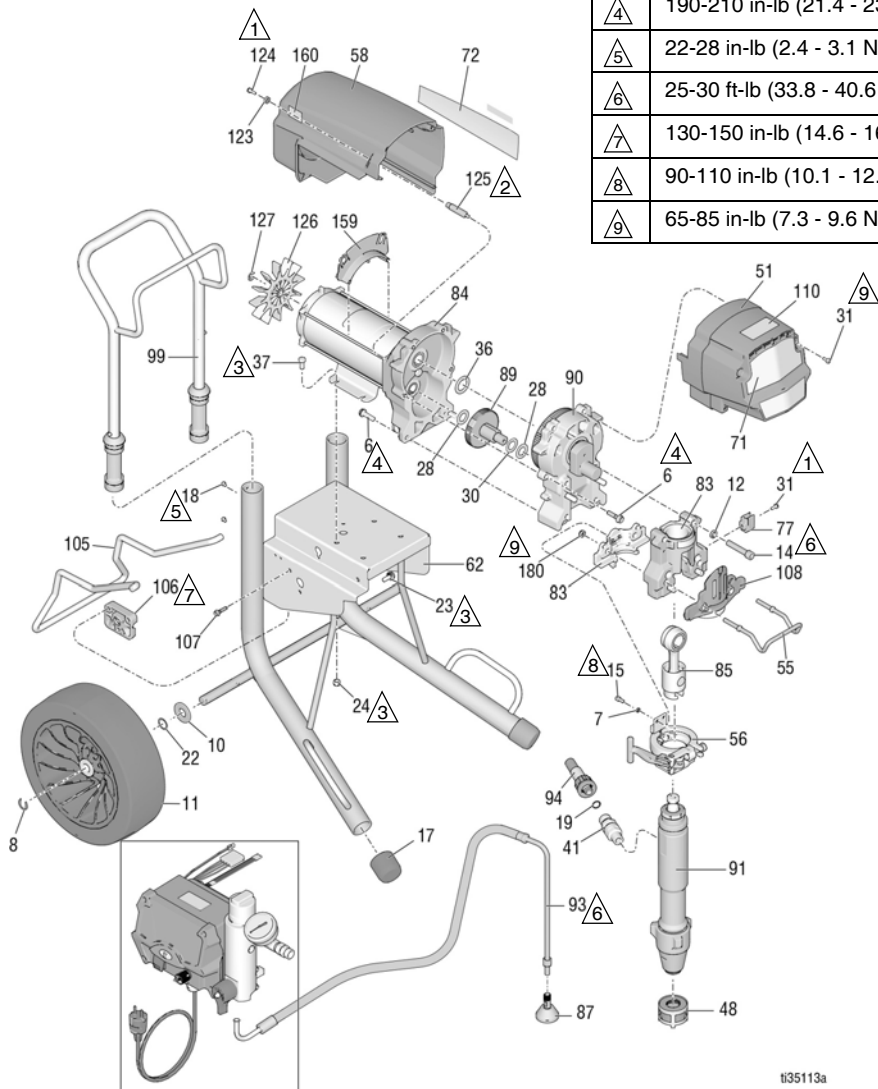

t35113a

## Mark X IronMan Parts List

Ref.	Part	Description	Qty.	Ref.	Part	Description	Qty.
6	15C753	SCREW, mach, torx, hex	6	93	244240	HOSE, drain; includes 87	1
7	105510	WASHER, lock, spring	2	94	24V029	KIT, Hose, cpld, 1/2 in.; includes 19	1
8	15E891	CLIP, retaining	2	99	24A250	HANDLE, cart	1
10	156306	WASHER, flat	2	105	16X696	HANGER, stand, cart	1
11	17E687	WHEEL	2	106	15C982	CAM, cart	2
12	112600	WASHER, lock, spring	4	107	114531	SCREW, mach, hex washer hd	4
14	17E790	SCREW, cap, socket hd	4	108	16X209	PLATE, front, PCII, 7900	1
15	101550	SCREW, cap, sch	2	110	17E926	LABEL, IronMan series	1
17	276974	CAP, leg	2	123	276980	GROMMET, cover	2
18	108795	SCREW, pnh	4	124	119250	SCREW, shoulder, hex, washer	3
19	102982	PACKING, o-ring	1	125	15G845	SPACER, standoff	2
22	116038	WASHER, wave spring	2	126	15V577	FAN, motor	1
23	117791	SCREW, cap, flng hd	2	127	122347	RING, retaining	1
24	111040	NUT, lock, insert	4	128▲		TAG, WARNING (not shown)	1
28	114672	WASHER, thrust	2		222385	English, French, Spanish	
30	114699	WASHER, thrust	1		17A134	English, Chinese, Korean	
31	118444	SCREW, mach, slot hex wash hd	5		17R476	English, Spanish, Portuguese	
36	116192	WASHER, thrust	1	159	278075	BRACKET, wire	1
37	100057	SCREW, cap, hex hd	4	160	15Y118	LABEL, Made in USA	1
41	24U755	FITTING, pump, QD	1	180	112746	NUT, lock, thin pattern	2
48	15V573	STRAINER, (1-11 1/2 NPSM)	1				
51	24V025	COVER, drive, plastic, painted; includes 31	1				
55	16C457	HANGER, pail	1				
56	16X324	CLAMP, pump, large	1				
58	287282	SHIELD, motor, painted; includes 123, 124	1				
62	24Y428	FRAME, cart	1				
71	17E751	LABEL, front	1				
72	17E752	LABEL, side	1				
77	16X203	CLIP, drain line	1				
83	24V089	HOUSING, bearing; includes 7, 12, 14, 15, 31, 55, 56, 77, 108, 117, 180	1				
84	258909	MOTOR, electric; includes 125, 126, 127	1				
85	24V086	ROD, connecting	1				
87	241920	DEFLECTOR, threaded	1				
89	288035	GEAR, combination; includes 28, 30	1				
90	287990	HOUSING, drive; includes 6, 36, 90a	1				
91	17H837	PUMP, displacement	1				

▲ Replacement safety labels, tags, and cards are available at no cost.

## QuikReel

Ref.	Torque
△1	130-150 in-lb (14.6 - 16.9 N•m)
△2	25-35 ft-lb (33.8 - 47.4 N•m)
△3	120-130 in-lb (13.5 - 14.6 N•m)
△4	38-42 ft-lb (51.5 - 56.9 N•m)

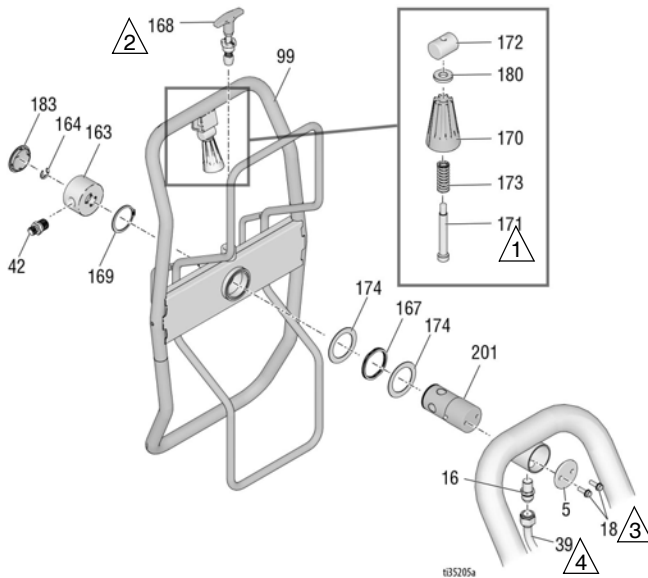

## QuikReel Parts List

Ref. Part	Description	Qty.	Ref. Part	Description	Qty.
5	16C975 PLATE, Pivot Mount	1	163	24B248 CAP, swivel, complete	1
16	121311 FITTING, Connector, NPT x JIC	1	164	122347 RING, retaining, external	1
18	260212 SCREW, Hex Washer HD	2	167	122534 SPRING, wave	1
39	TUBE, Formed, Ultra, Platinum	1	168	24E400 PIN, pop, lock out	1
24V095	695/795 Models		169	122524 RING, retaining, external	1
24J081	1095/Mark V Models		170	278085 HANDLE, swivel	1
16M441	Mark X		171	122518 PIN	1
42	ADAPTER	1	172	15X618 NUT, pin	1
164672	695/795/1095/1595		173	122542 SPRING	1
196178	Mark IV/Mark V		174	122607 WASHER, flat	2
159239	Mark VII/Mark X		180	122669 WASHER	1
99	24B691 REEL, Hose, ultra	1	183	122787 CAP	1
			201	24E016 TUBE, Hose Reel, Pivot	1

## Spray Gun and Hose

695-1595 Models

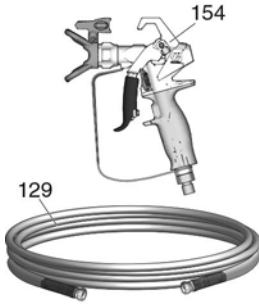

t34939b

Mark IV-Mark VII Models

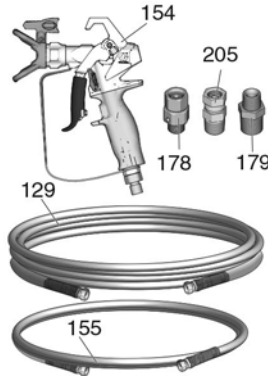

Mark X Models

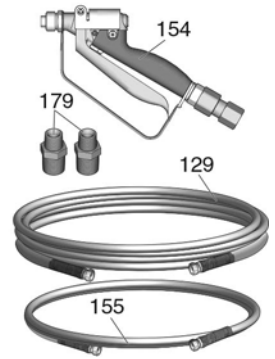

## Spray Gun and Hose Parts List

Ref. Part	Description	Qty.
129	HOSE, coupled	
240794	Ultra, 1/4" x 50'	1
826079	Ultimate, 1/4" x 50'	1
245225	Mark IV/Mark V, 3/8" x 50'	1
278499	Mark VII/Mark X, 1/2" x 50'	1
154	SPRAY GUN	
17Y042	Ultra, North America	1
17Y044	Ultra, Asia	
17Y043	Ultra, Europe	
826252	695/795/1095/1595 Ultimate	1
241705	Mark V/Mark VII	1
246468	Mark IV	1
245820	Mark X	1
155	HOSE, whip	
241735	Mark IV/Mark V, 1/4" x 3'	1
191239	Mark VII/Mark V, 3/8" x 11'	1
178	189018 SWIVEL	1
179	BUSHING	
110476	Mark IV/Mark V	1
159239	Mark VII	1
159239	Mark X	2
205	110476 ADAPTER (Mark VII only)	1

## Filter

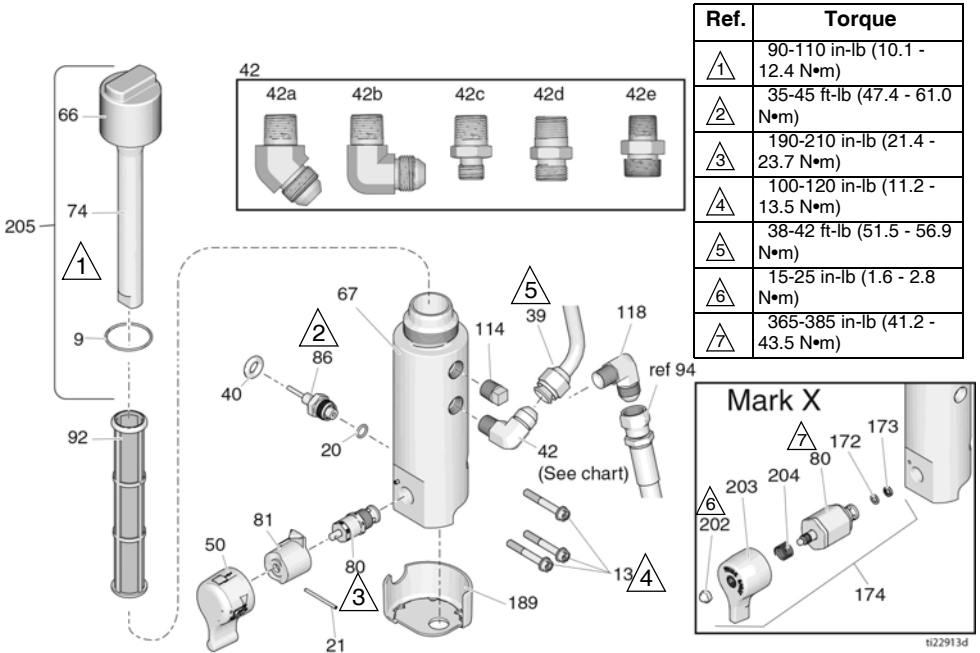

## Filter Parts List

Ref. Part	Description	Qty.	Ref. Part	Description	Qty.
9	117285 PACKING, o-ring	1	81	BASE, valve	1
13	16U013 SCREW, cap, socket head	3	24A382	Standard series	
20	111457 PACKING, o-ring	1	86	243222 TRANSDUCER, pressure control; includes 20	1
21	15C972 PIN, grooved	1	92	244071 FILTER, fluid	1
39	24V095 TUBE, formed	1		244067 30 mesh	
40	24J081 695/795 Models			244068 60 mesh, original equipment	
42	16M441 1095/Mark V Models			244069 100 mesh	
42a	122533 695/795/Mark IV/Mark X (ProContractor series)	1	114	104813 PLUG, pipe, 3/8	1
42b	125926 695/795/Mark V (Standard and IronMan series)	1	118	125926 FITTING, elbow	1
42c	164672 695/795/Mark VII (Standard and IronMan series)	1	172	193709 SEAT, valve	1
42d	196178 695/795/Mark X (Standard and IronMan series)	1	173	193710 SEAL, seat, valve	1
42e	183285 695/795/Mark V (Standard and IronMan series)	1	174	245103 KIT, repair, valve, Mark X; includes 80, 172, 173, 202, 203, 204	1
50	24E234 KIT, handle; includes 21, 81	1	189	17A197 GUARD, base, filter (ProContractor/IronMan Series)	
66	17E680 Standard Series		202	116424 NUT, Mark X	1
67	16T543 CAP, filter	1	203	15G563 HANDLE, valve, Mark X	1
74	15C766 BASE, filter	1	204	114708 SPRING, compression, Mark X	1
80	24B156 TUBE, diffusion	1	205	287285 KIT, repair, cap, filter includes 9, 66, 74	
81	287879 VALVE, prime, HD	1	206	115523 GAUGE, pressure (not shown)	1
			207	FITTING, tee swivel (not shown)	
				119783 695/795/1095/1595	
				127518 Mark IV, Mark V, Mark VII, Mark X	
			208	FITTING (not shown)	
				162453 695/795/1095/1595	
				196178 Mark IV, Mark V	
				183285 Mark VII, Mark X	



## Control Box Diagram

Ref.	Torque
	10-15 in-lb (1.1 - 1.7 N•m)
	40-45 in-lb (4.5 - 5.0 N•m)
	200-230 in-lb (22.6 - 25.9 N•m)
	30-35 in-lb (3.3 - 3.9 N•m)
	15-20 in-lb (1.7 - 2.2 N•m)
	2-3 in-lb (0.2 - 0.4 N•m)

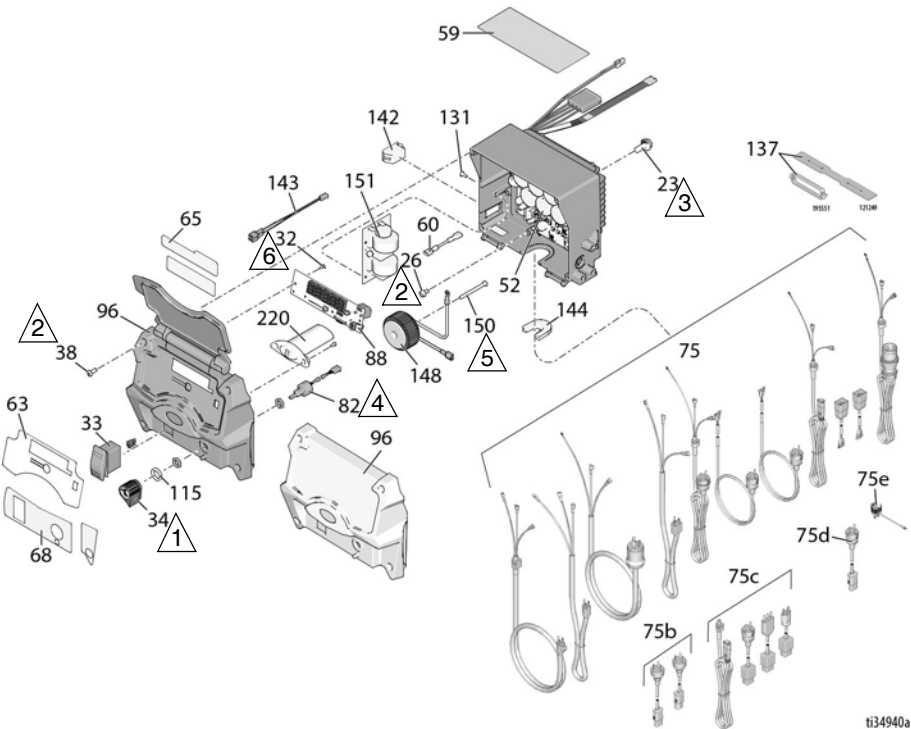

ti34940a



## Control Box Parts List

Ref. Part	Description	Qty.	Ref. Part	Description	Qty.
23	117791 SCREW, cap, flange head	2	75e 244285	Japan	1
26	114391 SCREW, grounding	1	82 256219	POTENTIOMETER, assembly	1
32	115522 SCREW, mach, pnh (ProContractor/IronMan series)	3	88 16Y496	DISPLAY	1
33	116752 SWITCH, rocker, ON/OFF	1	96 17H886	COVER, control With Display; includes 32, 38, 63, 65, 68, 88, 196	1
	15D527 SWITCH, rocker, Mark X	1	17H887	Without Display; includes 38, 63, 68, 196	1
34	116167 KNOB, potentiometer	1	115 15C973	GASKET	1
38	16V095 SCREW, #10, taptite phil	4	131 16T482	RIVET, snap	2
52	CONTROL, board includes 23, 26, 60, 131, 142, 144	1	137 195551	RETAINER, plug adapter 695/795/1095/Mark IV/Mark V	1
	25N545 120V Models		121249	Mark VII/Mark X Models SWITCH/PLUG	1
	25N546 240V Models		142 16T483	695/795/1095/Mark IV/Mark X, North America (plug)	1
59▲	LABEL, warning	1	126029	Mark VII/Mark X Models (10/16 amp)	1
	16T784 North America	1	120059	1595/Mark V 120V (15/20 amp)	1
	15G596 Europe	1	143 15G935	CONNECTOR, electrical (1595/Mark V)	1
	16Y762 Asia/ANZ	1	144 16T546	STRAIN RELIEF 695/795/1095/Mark IV/Mark V International Models	1
	16Y761 Japan	1	16T547	695/795/1095/Mark V, Domestic Models	1
60	16T541 JUMPER WIRE	1	16T547	695/795/1095, Japanese Models	1
63	17E725 LABEL, control box cover, ultra (with display)	1	16T544	Mark VII/Mark X International Models	1
	17E726 LABEL, control box cover, ultra (without display)	1	116171	1595/Mark V/Mark X, North American Models	1
65	17E724 LABEL, lid, Ultra (with display)	1	116171	Mark V Japanese Models	1
68	17E723 LABEL, control	1	145 117745	BUSHING, strain relief (Mark VII/Mark X, International Models)	1
	16Y786 LABEL, control (Standard series)	1	148 24V030	KIT, repair, coil; includes 150	1
75	CORD, power		150 16U215	SCREW, machine, flat head	1
	17E804 120V Models, 695, 795, 1095, Mark IV	1	151	BOARD, filter	1
	17E804 Japanese Models 695, 795, 1095	1	25N516	230V International Models	1
	17E805 120V Models, 1595, Mark V	1	25N517	110V International Models	1
	17E805 Japanese Models, Mark V	1	25N518	Mark X International Models	1
	17E806 Mark X NEMA L6-30	1			
	17E807 120V CSA Models, 1595, Mark V	1			
	17E808 EU CEE 7/7	1			
	17E809 Mark VII EU CEE 7/7	1			
	17E810 Mark X EU CEE 7/7	1			
	17E811 EU Multicord	1			
	17E812 Mark VII Multicord	1			
	17E813 Mark X Multicord	1			
	17E814 UK	1			
75b	China/Australia				
	242005 695/795/1095/Mark IV/Mark V	1			
	17A242 Mark X	1			
75c	Italy/Denmark/Switzerland				
	287121 695/795/1095/Mark IV/Mark V	1			
	253103 Mark VII/Mark X Models	1			
75d	242001 EU CEE 7/7	1			

▲ Replacement safety labels, tags, and cards are available at no cost.

## Схемы электрических соединений

### Mark X

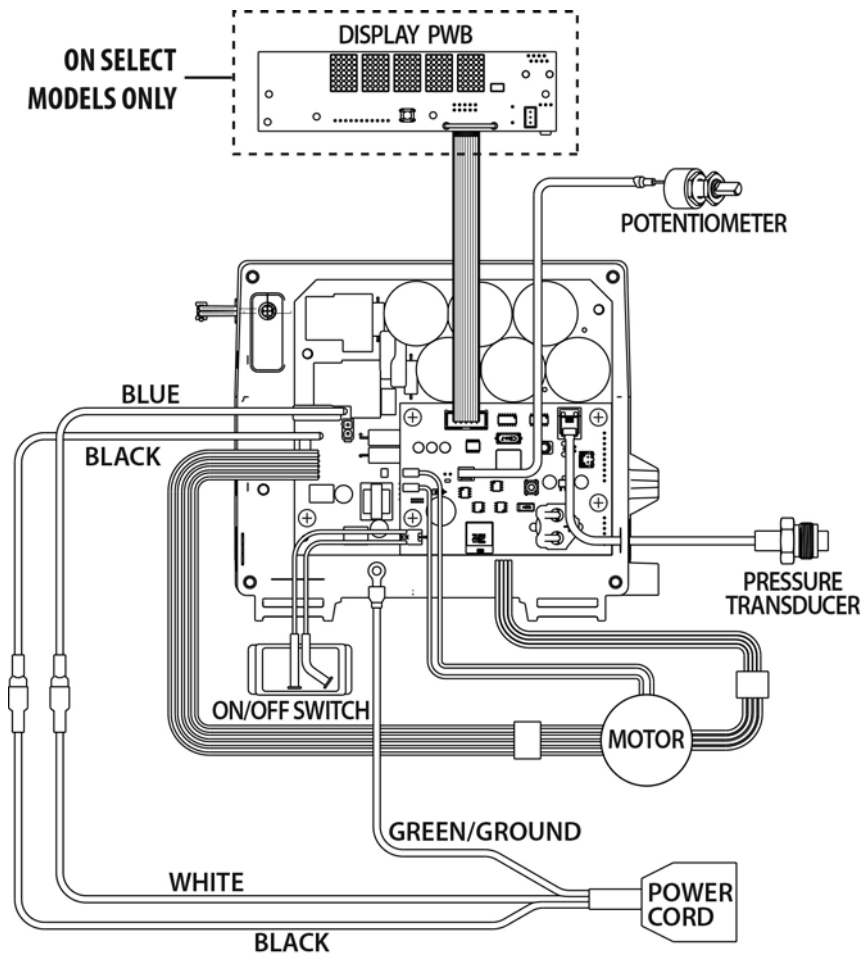

ti34564a

## Mark X для международного рынка

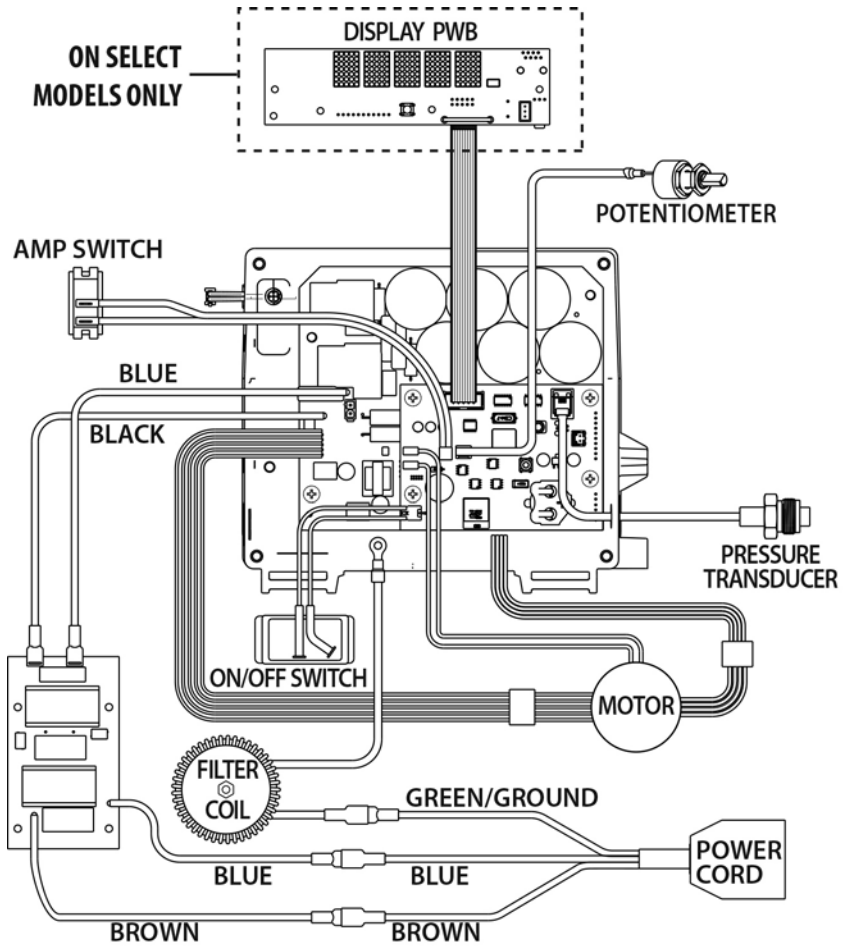

t34565a

# Схемы электрических соединений

## Модели 695-1095 110 В / 230 В (Mark IV-VII)

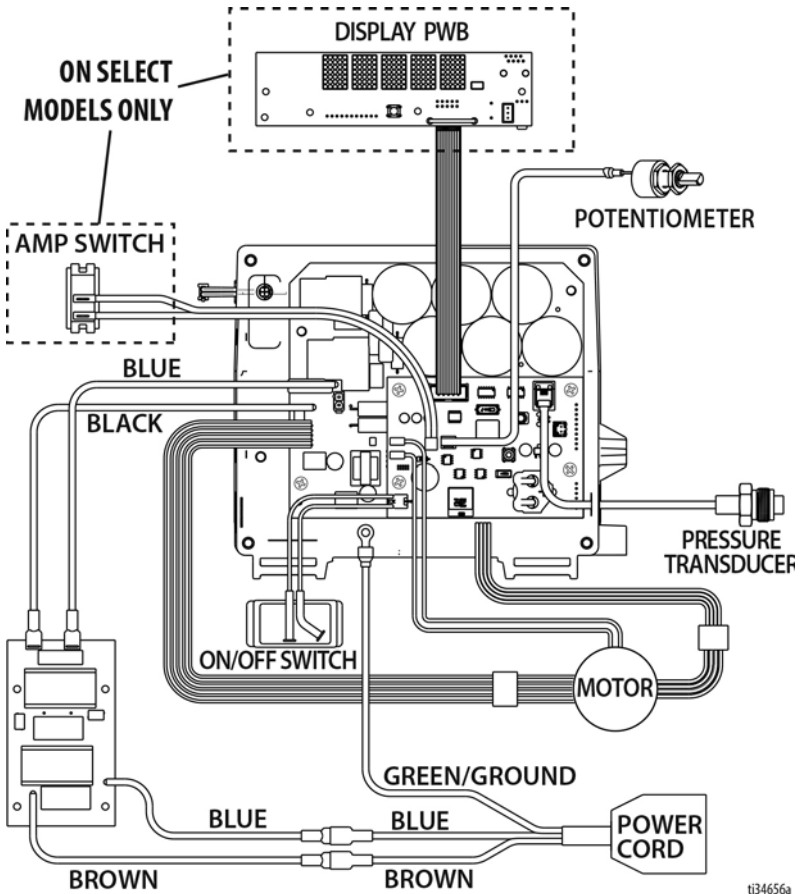

# Схемы электрических соединений

## Модели 695-1595 120 В (Mark IV-V)

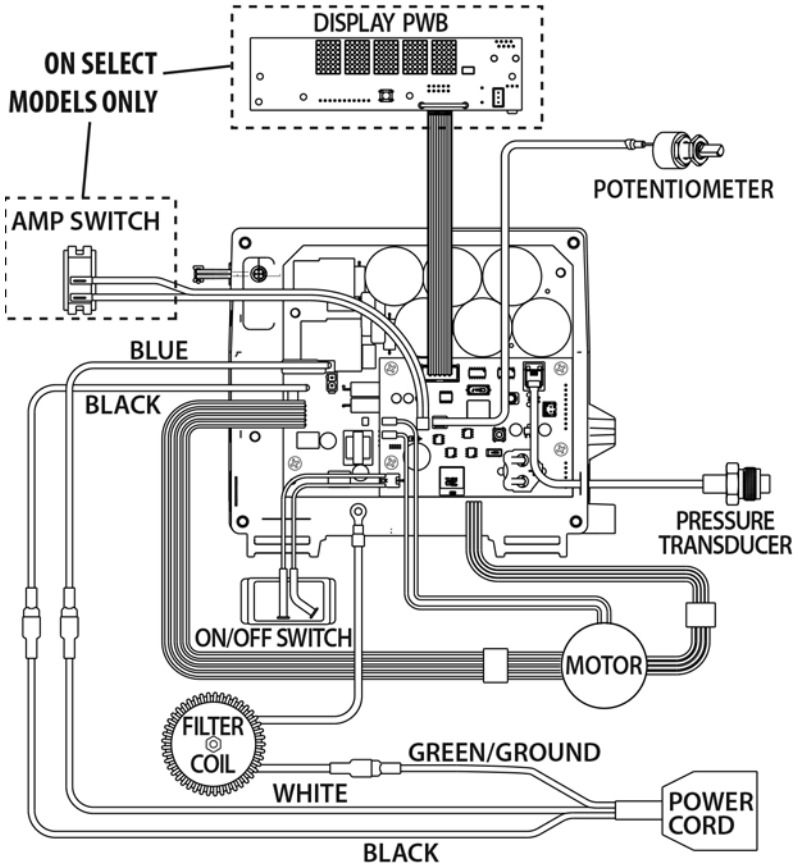

ti34657a

## Технические характеристики

<b>Распылители 695</b>		
	<b>Американская система</b>	<b>Метрическая система</b>
<b>Распылитель</b>		
Максимальная подача	0,95 галл/мин	3,6 литра в минуту
Максимальный размер наконечника	0,031	0,031
Выпускное отверстие для жидкости, npsm	1/4 дюйма (6,35 мм)	1/4 дюйма (6,35 мм)
Циклы	226 на галлон	60 на литр
Минимальная мощность генератора	5000 W	5000 W
120 В, А, Гц	15, 50/60	
230 В, А, Гц	10, 50/60	
<b>Размеры</b>		
<b>Масса:</b>		
Стандартная серия Lo-Boy	94 фунтов	43 кг
Стандартная серия Hi-Boy	94 фунтов	43 кг
Серия ProContractor	111 фунтов	50 кг
<b>Высота:</b>		
Стандартная серия Lo-Boy	27,5 дюйма	69,9 см
Стандартная серия Hi-Boy	28,5 дюймов (Рукоятка в нижнем положении) 38,75 дюймов (Рукоятка в верхнем положении)	72,4 см (рукоятка в нижнем положении) 98,4 см (рукоятка в верхнем положении)
Серия ProContractor	39 дюймов	99 см
<b>Длина:</b>		
Стандартная серия Lo-Boy	37 дюймов	94 см
Стандартная серия Hi-Boy	26 дюймов	66 см
Серия ProContractor	29,5 дюйма	75 см
<b>Ширина:</b>		
	22,5 дюйма	57,2 см
Смачиваемые детали	Углеродистая сталь с цинковым и никелевым покрытием, полиамид, нержавеющая сталь, ПТФЭ, ацеталь, кожа, СВМПЭ, алюминий, карбид вольфрама, ПЭЭК, латунь.	
<b>Уровень шума</b>		
Звуковая мощность	91 дБа*	91 дБа*
Звуковое давление	82 дБа*	82 дБа*
	* В соответствии с ISO 3744, измерено на расстоянии 0,9 м (3,1 фута)	* В соответствии с ISO 3744, измерено на расстоянии 1 м

## Распылители 795

	Американская система	Метрическая система
<b>Распылитель</b>		
Максимальная подача	1,1 гал/мин	4,2 л/мин
Максимальный размер наконечника	0,033	0,033
Выпускное отверстие для жидкости, прсм	1/4 дюйма (6,35 мм)	1/4 дюйма (6,35 мм)
Циклы	195 на галлон	52 на литр
Минимальная мощность генератора	5000 W	5000 W
120 В, А, Гц	15, 50/60	
230 В, А, Гц	10, 50/60	
<b>Размеры</b>		
<b>Масса:</b>		
Стандартная серия Lo-Boy	98 фунтов	45 кг
Стандартная серия Hi-Boy	98 фунтов	45 кг
Серия ProContractor	115 фунтов	52 кг
<b>Высота:</b>		
Стандартная серия Lo-Boy	27,5 дюйма	69,9 см
Стандартная серия Hi-Boy	28,5 дюймов (Рукоятка в нижнем положении) 38,75 дюймов (Рукоятка в верхнем положении)	72,4 см (рукоятка в нижнем положении) 98,4 см (рукоятка в верхнем положении)
Серия ProContractor	39 дюймов	99 см
<b>Длина:</b>		
Стандартная серия Lo-Boy	37 дюймов	94 см
Стандартная серия Hi-Boy	26 дюймов	66 см
Серия ProContractor	29,5 дюйма	75 см
<b>Ширина:</b>		
	22,5 дюйма	57,2 см
Смачиваемые детали		
	Углеродистая сталь с цинковым и никелевым покрытием, полиамид, нержавеющая сталь, ПТФЭ, ацеталь, кожа, СВМПЭ, алюминий, карбид вольфрама, ПЭЭК, латунь.	
Уровень шума		
Звуковая мощность	91 дБа*	91 дБа*
Звуковое давление	82 дБа*	82 дБа*
	* В соответствии с ISO 3744, измерено на расстоянии 0,9 м (3,1 фута)	* В соответствии с ISO 3744, измерено на расстоянии 1 м

## Распылители 1095

	Американская система	Метрическая система
<b>Распылитель</b>		
Максимальная подача	1,2 галлон/мин	4,5 л/мин
Максимальный размер наконечника	0,035	0,035
Выпускное отверстие для жидкости, прсм	1/4 дюйма (6,35 мм)	1/4 дюйма (6,35 мм)
Циклы	123 на галлон	33 на литр
Минимальная мощность генератора	5000 W	5000 W
120 В, А, Гц	15, 50/60	
230 В, А, Гц	10, 50/60	
<b>Размеры</b>		
<b>Масса:</b>		
Серия Standard	116 фунтов	53 кг
Серия ProContractor	131 фунтов	59 кг
Серия IronMan	125 фунтов	57 кг
<b>Высота:</b>		
Серия Standard и IronMan	29,5 дюйма (Рукоятка в нижнем положении) 38,5 дюймов (Рукоятка в верхнем положении)	74,9 см (рукоятка в нижнем положении) 97,8 см (рукоятка в верхнем положении)
Серия ProContractor	39 дюймов	99 см
<b>Длина:</b>		
Серия Standard и IronMan	26 дюймов	66 см
Серия ProContractor	28 дюймов	71 см
<b>Ширина:</b>		
	24 дюйма	61 см
<b>Смачиваемые детали</b>		
	Углеродистая сталь с цинковым и никелевым покрытием, полиамид, нержавеющая сталь, ПТФЭ, ацеталь, кожа, СВМПЭ, алюминий, карбид вольфрама, ПЭЭК, латунь.	
<b>Уровень шума</b>		
Звуковая мощность	91 дБа*	91 дБа*
Звуковое давление	82 дБа*	82 дБа*
	* В соответствии с ISO 3744, измерено на расстоянии 0,9 м (3,1 фута)	* В соответствии с ISO 3744, измерено на расстоянии 1 м



## Распылители 1595

	Американская система	Метрическая система
<b>Распылитель</b>		
Максимальная подача	1,35 галл/мин	5,1 л/мин
Максимальный размер наконечника	0,039	0,039
Выпускное отверстие для жидкости, prsm	1/4 дюйма (6,35 мм)	1/4 дюйма (6,35 мм)
Циклы	110 на галлон	29 на литр
Минимальная мощность генератора	5000 W	5000 W
120 В, А, Гц	20, 50/60	
<b>Размеры</b>		
<b>Масса:</b>		
Серия Standard	125 фунтов	57 кг
Серия ProContractor	146 фунтов	66 кг
Серия IronMan	132 фунтов	60 кг
<b>Высота:</b>		
Серия Standard и IronMan	29,5 дюйма (Рукоятка в нижнем положении) 38,5 дюймов (Рукоятка в верхнем положении)	74,9 см (рукоятка в нижнем положении) 97,8 см (рукоятка в верхнем положении)
Серия ProContractor	39 дюймов	99 см
<b>Длина:</b>		
Серия Standard и IronMan	26 дюймов	66 см
Серия ProContractor	28 дюймов	71 см
<b>Ширина:</b>		
Серия Standard и IronMan	24 дюйма	61 см
Серия ProContractor	24 дюйма	61 см
Смачиваемые детали		
Углеродистая сталь с цинковым и никелевым покрытием, полиамид, нержавеющая сталь, ПТФЭ, ацеталь, кожа, СВМПЭ, алюминий, карбид вольфрама, ПЭЭК, латунь.		
Уровень шума		
Звуковая мощность	91 дБа*	91 дБа*
Звуковое давление	82 дБа*	82 дБа*
	* В соответствии с ISO 3744, измерено на расстоянии 0,9 м (3,1 фута)	* В соответствии с ISO 3744, измерено на расстоянии 1 м

# Технические характеристики

## Распылители Mark IV

	Американская система	Метрическая система
<b>Распылитель</b>		
Максимальная подача	1,1 гал/мин	4,2 л/мин
Максимальный размер наконечника		
Модели для Северной Америки	0,033	0,033
Модели для международного рынка	0,031	0,031
Выпускное отверстие для жидкости, prsm	3/8 дюйма	3/8 дюйма
Циклы	195 на галлон	52 на литр
Минимальная мощность генератора	5000 W	5000 W
120 В, А, Гц	15, 50/60	
230 В, А, Гц	10, 50/60	
<b>Размеры</b>		
<b>Масса:</b>		
Серия Standard	98 фунтов	45 кг
Серия ProContractor	119 фунтов	54 кг
<b>Высота:</b>		
Серия Standard	28,5 дюймов (Рукоятка в нижнем положении) 38,75 дюймов (Рукоятка в верхнем положении)	72,4 см (рукоятка в нижнем положении) 98,4 см (рукоятка в верхнем положении)
Серия ProContractor	39 дюймов	99 см
<b>Длина:</b>		
Серия Standard	26 дюймов	66 см
Серия ProContractor	29,5 дюйма	75 см
<b>Ширина:</b>		
	22,5 дюйма	57,2 см
Смачиваемые детали		
	Углеродистая сталь с цинковым и никелевым покрытием, полиамид, нержавеющая сталь, ПТФЭ, ацеталь, кожа, СВМПЭ, алюминий, карбид вольфрама, ПЭЭК, латунь.	
Уровень шума		
Звуковая мощность	91 дБа*	91 дБа*
Звуковое давление	82 дБа*	82 дБа*
	* В соответствии с ISO 3744, измерено на расстоянии 0,9 м (3,1 фута)	* В соответствии с ISO 3744, измерено на расстоянии 1 м

## Распылители Mark V

	Американская система	Метрическая система
<b>Распылитель</b>		
Максимальная подача	1,35 галл/мин	5,1 л/мин
Максимальный размер наконечника		
Модели для Северной Америки и Великобритании	0,039	0,039
Модели для международного рынка	0,035	0,035
Выпускное отверстие для жидкости, npsm	3/8 дюйма	3/8 дюйма
Циклы	110 на галлон	29 на литр
Минимальная мощность генератора	5000 W	5000 W
120 В, А, Гц	20, 50/60	
230 В, А, Гц	10, 50/60	
<b>Размеры</b>		
<b>Масса:</b>		
Серия Standard	130 фунтов	59 кг
Серия ProContractor	151 фунтов	68 кг
Серия IronMan	137 фунтов	62 кг
<b>Высота:</b>		
Серия Standard и IronMan	29,5 дюйма (Рукоятка в нижнем положении) 38,5 дюймов (Рукоятка в верхнем положении)	74,9 см (рукоятка в нижнем положении) 97,8 см (рукоятка в верхнем положении)
Серия ProContractor	39 дюймов	99 см
<b>Длина:</b>		
Серия Standard и IronMan	26 дюймов	66 см
Серия ProContractor	28 дюймов	71 см
<b>Ширина:</b>	24 дюйма	61 см
Смачиваемые детали		
Углеродистая сталь с цинковым и никелевым покрытием, полиамид, нержавеющая сталь, ПТФЭ, ацеталь, кожа, СВМПЭ, алюминий, карбид вольфрама, ПЭЭК, латунь.		
Уровень шума		
Звуковая мощность	91 дБа*	91 дБа*
Звуковое давление	82 дБа*	82 дБа*
	* В соответствии с ISO 3744, измерено на расстоянии 0,9 м (3,1 фута)	* В соответствии с ISO 3744, измерено на расстоянии 1 м

# Технические характеристики

## Распылители Mark VII

	Американская система	Метрическая система
<b>Распылитель</b>		
Максимальная подача	1,58 гал/мин	6,0 л/мин
Максимальный размер наконечника	0,041 дюйма	0,041 дюйма
Выпускное отверстие для жидкости, npsm	1/2 дюйма (12,7 мм)	1/2 дюйма (12,7 мм)
Циклы	97 на галлон	26 на литр
Минимальная мощность генератора	5000 W	5000 W
230 В, А, Гц	16, 50/60	
<b>Размеры</b>		
<b>Масса:</b>		
Серия Standard	139 фунтов	63 кг
Серия ProContractor	160 фунтов	73 кг
Серия IronMan	146 фунтов	66 кг
<b>Высота:</b>		
Серия Standard и IronMan	29,5 дюйма (Рукоятка в нижнем положении) 38,5 дюймов (Рукоятка в верхнем положении)	74,9 см (рукоятка в нижнем положении) 97,8 см (рукоятка в верхнем положении)
Серия ProContractor	39 дюймов	99 см
<b>Длина:</b>		
Серия Standard и IronMan	26 дюймов	66 см
Серия ProContractor	28 дюймов	71 см
<b>Ширина:</b>		
	24 дюйма	61 см
Смачиваемые детали		
	Углеродистая сталь с цинковым и никелевым покрытием, полиамид, нержавеющая сталь, ПТФЭ, ацеталь, кожа, СВМПЭ, алюминий, карбид вольфрама, ПЭЭК, латунь.	
Уровень шума		
Звуковая мощность	91 дБа*	91 дБа*
Звуковое давление	82 дБа*	82 дБа*
	* В соответствии с ISO 3744, измерено на расстоянии 0,9 м (3,1 фута)	* В соответствии с ISO 3744, измерено на расстоянии 1 м

## Распылители Mark X

	Американская система	Метрическая система
<b>Распылитель</b>		
Максимальная подача	2,1 гал/мин	8,0 л/мин
Максимальный размер наконечника	0,045 дюйма	0,045 дюйма
Выпускное отверстие для жидкости, nрsm	1/2 дюйма (12,7 мм)	1/2 дюйма (12,7 мм)
Циклы	70 на галлон	19 на литр
Минимальная мощность генератора	5000 W	5000 W
230 В, А, Гц	16, 50/60	
<b>Размеры</b>		
<b>Масса:</b>		
Серия Standard	154 фунтов	70 кг
Серия ProContractor	178 фунтов	81 кг
Серия IronMan	161 фунтов	73 кг
<b>Высота:</b>		
Серия Standard и IronMan	29,9 дюйма (Рукоятка в нижнем положении) 40,1 дюймов (Рукоятка в верхнем положении)	76 см (рукоятка в нижнем положении) 102 см (рукоятка в верхнем положении)
Серия ProContractor	39 дюймов	99 см
<b>Длина:</b>		
Серия Standard и IronMan	26 дюймов	66 см
Серия ProContractor	30 дюймов	75 см
<b>Ширина:</b>		
	24 дюйма	61 см
Смачиваемые детали		
	Углеродистая сталь с цинковым и никелевым покрытием, полиамид, нержавеющая сталь, ПТФЭ, ацеталь, кожа, СВМПЭ, алюминий, карбид вольфрама, ПЭЭК, латунь.	
Уровень шума		
Звуковая мощность	91 дБа*	91 дБа*
Звуковое давление	82 дБа*	82 дБа*
	* В соответствии с ISO 3744, измерено на расстоянии 0,9 м (3,1 фута)	* В соответствии с ISO 3744, измерено на расстоянии 1 м

Частота передатчика (все модели): 2,4GHz  
 Мощность сигнала передатчика (все модели): +8dBm

**ПРИМЕЧАНИЕ.** Уведомление FCC/IC (все модели)  
 Имеет FCC ID (идентификатор Федеративной комиссии связи США): QOQBGM13P  
 Имеет IC: 5123A-BGM13P

Устройство соответствует части 15 правил FCC и промышленному стандарту Канады, применяемому к радиооборудованию,

не подлежащему лицензированию. Эксплуатация разрешается при выполнении двух условий.

Внесение изменений или модификация, не одобренные в явном виде стороной, ответственной за обеспечение соблюдения нормативных требований, может лишить вас права пользования этим оборудованием.

Все товарные знаки являются собственностью их владельцев.

## Законопроект 65 штата Калифорния (США)



**ПРЕДУПРЕЖДЕНИЕ:** Используя это изделие, вы можете подвергнуться воздействию химического вещества, которое в штате Калифорния (США) признается способным вызывать раковые заболевания, врожденные дефекты развития и наносить вред репродуктивной системе. Для получения дополнительных сведений перейдите по адресу [www.P65Warnings.ca.gov](http://www.P65Warnings.ca.gov).

## Стандартная гарантия компании Graco

Компания Graco гарантирует, что во всем оборудовании, упомянутом в настоящем документе, произведенном компанией Graco и маркированном ее наименованием, на момент его продажи первоначальному покупателю отсутствуют дефекты материала и изготовления. За исключением случаев предоставления каких-либо особых, расширенных или ограниченных гарантий, опубликованных компанией Graco, компания обязуется в течение двенадцати месяцев с момента продажи отремонтировать или заменить любую деталь оборудования, которая будет признана компанией Graco дефектной. Эта гарантия действительна только в том случае, если оборудование устанавливается, эксплуатируется и обслуживается в соответствии с письменными рекомендациями компании Graco.

Ответственность компании Graco и эта гарантия не распространяются на случаи общего износа оборудования, а также на любые неисправности, повреждения или износ, вызванные неправильным монтажом или эксплуатацией, абразивным истиранием или коррозией, недостаточным или неправильным техническим обслуживанием, халатностью, авариями, внесением изменений в оборудование или применением деталей других производителей. Кроме того, компания Graco не несет ответственности за неисправности, повреждения или износ, вызванные несовместимостью оборудования компании Graco с устройствами, вспомогательными принадлежностями, оборудованием или материалами, которые не были поставлены компанией Graco, либо неправильным проектированием, изготовлением, монтажом, эксплуатацией или техническим обслуживанием устройств, вспомогательных принадлежностей, оборудования или материалов, которые не были поставлены компанией Graco.

Эта гарантия имеет силу при условии предварительно оплаченного возврата оборудования, в котором предполагается наличие дефектов, уполномоченному дистрибьютору компании Graco для проверки заявленных дефектов. В случае подтверждения заявленного дефекта компания Graco обязуется бесплатно отремонтировать или заменить все дефектные детали. Оборудование будет возвращено первоначальному покупателю с предварительной оплатой транспортировки. Если в результате проверки оборудования не будет выявлено никаких дефектов материалов или изготовления, ремонт будет проведен за разумную плату, которая может включать стоимость работ, деталей и транспортировки.

**НАСТОЯЩАЯ ГАРАНТИЯ ЯВЛЯЕТСЯ ИСКЛЮЧИТЕЛЬНОЙ И ЗАМЕНЯЕТ ВСЕ ПРОЧИЕ ГАРАНТИИ, ЯВНО ВЫРАЖЕННЫЕ ИЛИ ПОДРАЗУМЕВАЕМЫЕ, ВКЛЮЧАЯ, ПОМИМО ПРОЧЕГО, ГАРАНТИЮ ТОВАРНОГО СОСТОЯНИЯ ИЛИ ГАРАНТИЮ ПРИГОДНОСТИ ДЛЯ ОПРЕДЕЛЕННОЙ ЦЕЛИ.**

Указанные выше условия определяют рамки обязательств компании Graco и меры судебной защиты покупателя в случае любого нарушения условий гарантии. Покупатель согласен с тем, что применение других средств судебной защиты (включая, помимо прочего, случайные или косвенные убытки в связи с упущенной выгодой, упущенными сделками, травмами персонала или порчей имущества, а также любые иные случайные или косвенные убытки) невозможно. Все претензии по случаям нарушения гарантийных обязательств должны быть предъявлены в течение двух (2) лет с момента продажи.

**КОМПАНИЯ GRACO НЕ ПРЕДОСТАВЛЯЕТ НИКАКИХ ГАРАНТИЙ, ЯВНЫХ ИЛИ ПОДРАЗУМЕВАЕМЫХ, ОТНОСИТЕЛЬНО ТОВАРНОЙ ПРИГОДНОСТИ ИЛИ СООТВЕТСТВИЯ КАКОЙ-ЛИБО ОПРЕДЕЛЕННОЙ ЦЕЛИ В ОТНОШЕНИИ ПРИНАДЛЕЖНОСТЕЙ, ОБОРУДОВАНИЯ, МАТЕРИАЛОВ ИЛИ КОМПОНЕНТОВ, ПРОДАВАЕМЫХ, НО НЕ ПРОИЗВОДИМЫХ КОМПАНИЕЙ GRACO.** На указанные изделия, проданные, но не изготовленные компанией Graco (например, электродвигатели, переключатели, шланги и т. д.), распространяется действие гарантий их производителя, если таковые имеются. Компания Graco будет оказывать покупателю надлежащее содействие в предъявлении любых претензий по случаям нарушения таких гарантийных обязательств.

Ни при каких обстоятельствах компания Graco не несет ответственности за непрямые, случайные, особые или косвенные убытки, связанные с поставкой компанией Graco оборудования или комплектующих в соответствии с этим документом или с использованием каких-либо продуктов или других товаров, проданных по условиям этого документа, будь то в связи с нарушением договора, нарушением гарантии, небрежностью со стороны компании Graco или в каком-либо ином случае.

# Информация о компании Graco

Чтобы ознакомиться с последними сведениями о продукции Graco, посетите веб-сайт [www.graco.com](http://www.graco.com).

Сведения о патентах см. на веб-сайте [www.graco.com/patents](http://www.graco.com/patents).

**ДЛЯ РАЗМЕЩЕНИЯ ЗАКАЗА** обратитесь к дистрибьютору Graco или позвоните по телефону 1-800-690-2894, чтобы узнать координаты ближайшего дистрибьютора.



*Все письменные и визуальные данные, содержащиеся в настоящем документе, отражают самую свежую информацию об изделии, имеющуюся на момент публикации. Компания Graco оставляет за собой право в любой момент вносить изменения без уведомления.*

Перевод оригинальных инструкций. This manual contains Russian. MM 3A6342

**Главный офис компании Graco: Миннеаполис**

**Международные представительства:** Бельгия, Китай, Япония, Корея

**GRACO INC. И ДОЧЕРНИЕ ПРЕДПРИЯТИЯ • P.O. BOX 1441 • MINNEAPOLIS MN 55440-1441 • USA (США)**

**Copyright 2018, Graco Inc. Все производственные объекты компании Graco зарегистрированы согласно стандарту ISO 9001.**

[www.graco.com](http://www.graco.com)

Редакция А, декабрь 2018