

Паспорт



MODEL NUMBER _____

SERIES _____

SERIAL № _____

Эксплуатация, спецификация деталей

Гидравлические распылители DutyMax EH/GH675

Максимальное рабочее давление — 46,5 МПа (465 бар, 6750 фунтов/кв. дюйм)

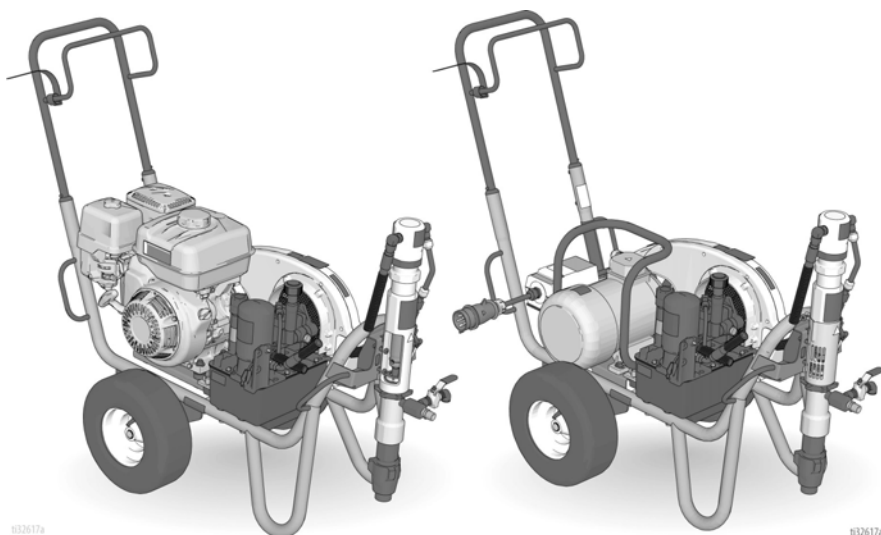

1032617a

1032617a



ОФИЦИАЛЬНЫЙ ДИСТРИБЬЮТОР И
СЕРВИСНЫЙ ЦЕНТР GRACO В РОССИИ

ОКРАСОЧНОЕ ОБОРУДОВАНИЕ
ПРОЕКТИРОВАНИЕ, ПОСТАВКА, ОБСЛУЖИВАНИЕ

ООО «ТК Джeneral Инжиниринг»
107023, г. Москва, ул. Малая Семёновская, д.11/2, строение 2

+7 800 500 08 91
БЕСПЛАТНО ПО РОССИИ

✉ info@gnrg.ru

www.GNRG.RU

Содержание

Сопутствующие руководства	3
Модели гидравлических распылителей DutyMax	3
Опциональные комплекты	3
Предупреждения	4
Идентификация компонентов	10
Модели (EH/GH675)	10
Заземление	11
Процедура заземления бензинового двигателя	11
Процедура заземления электродвигателя	11
Заземление емкостей	12
Защитные размыкатели цепи	12
Настройка	13
Замена бензинового или электродвигателя	13
Завершение настройки	14
Процедура сброса давления	15
Запуск (бензиновые модели)	16
Запуск (электрическая модель)	19
Инструкции по распылению	21
Наконечник Switch Tip™ и защитное устройство	21
Распыление	21
Очистка закупоренного наконечника	22
Очистка	23
Техническое обслуживание	25
Поиск и устранение неисправностей	26
Снятие и монтаж насоса	29
Детали серии DutyMax EH/GH675 Standard	31
Список деталей рамы и кожуха ремня, серия GH/EH675 Standard	32
Список деталей электродвигателя модели DutyMax EH675	34
Список деталей бензинового двигателя DutyMax GH675	36
Список деталей системы управления и фильтрации	38
Список деталей для резервуара и фильтра, серия Standard	39
Список деталей для гидравлического двигателя и объемного насоса	40
Список деталей для гидравлического двигателя и объемного насоса	41
Список деталей пистолета-распылителя и шлангов модели DutyMax EH/GH675 ...	42
Технические данные моделей EH	43
DutyMax EH675	43
Технические данные моделей GH	44
DutyMax GH675	44
Стандартная гарантия Graco	45
Информация о компании Graco	46



Сопутствующие руководства

3A5443	Руководство для насосу
312145	Руководство для пистолета XTR 706
310812	Руководство для комплекта электродвигателя

Модели гидравлических распылителей DutyMax

	Модель	Тип привода	Длина шланга	Бункер в комплекте
CE	25D223	9 л. с., бензиновый (GH)	15 м (50 футов)	Нет
	25M224	400 В перем. тока, 50 Гц, 11 А (EH)	15 м (50 футов)	Нет
	25D225	9 л. с., бензиновый (GH)	45 м (150 футов)	Нет
	25D226	9 л. с., бензиновый (GH)	45 м (150 футов)	Да

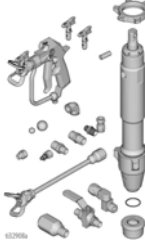
Опциональные комплекты

Номер детали	Описание	
25D078	Комплект бункера емкостью 94,5 л (25 галлонов)	
17V188	Комплект насоса на 15,2 МПа (152 бар, 3300 фунтов/кв. дюйм)	
25D229	Комплект струйного ролика на 50 МПа (500 бар, 7250 фунтов/кв. дюйм)	

Предупреждения

Приведенные далее предупреждения относятся к настройке, эксплуатации, заземлению, техническому обслуживанию и ремонту этого оборудования. Значком восклицательного знака отмечены общие предупреждения, а знаки опасности указывают на риск, связанный с определенной процедурой. Когда в тексте руководства или на предупредительных этикетках встречаются эти символы, см. эти предупреждения. В этом руководстве в соответствующих случаях могут встречаться другие знаки опасности и предупреждения, касающиеся определенных изделий и не описанные в этом разделе.

Предупреждения относительно заземления



ПРЕДУПРЕЖДЕНИЕ

ЗАЗЕМЛЕНИЕ

Это устройство должно быть заземлено. В случае короткого замыкания заземление снижает риск поражения электрическим током благодаря наличию провода для его отвода. Шнур этого устройства имеет провод заземления и соответствующую вилку с заземлением. Вилка должна подключаться к розетке, надлежащим образом установленной и заземленной в соответствии со всеми местными правилами и нормативами.

- Неправильная установка вилки с заземлением может привести к поражению электрическим током.
- При ремонте или замене шнура или вилки не подключайте провод заземления к любой из плоских клемм.
- Этот провод можно определить по изоляции зеленого цвета на внешней стороне, возможно, с желтыми полосками.
- В случае возникновения вопросов относительно инструкций по заземлению устройства или сомнений в правильности их выполнения обратитесь за консультацией к квалифицированному электрику или специалисту по обслуживанию.
- Не изменяйте конструкцию вилки. Если она не соответствует типу розетки, обратитесь к квалифицированному электрику для установки подходящей розетки.
- Это устройство рассчитано на номинальное напряжение 400 В и оснащено заземляющей штепсельной вилкой, пример которой показан на рисунке ниже.

400 В

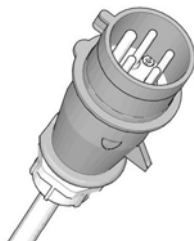

- Подключайте устройство только к розетке, конструкция которой соответствует типу штепсельной вилки.
- При работе с этим устройством не используйте переходник.

Удлинитель

- Используйте только удлинитель с вилкой с заземлением и такую заземляющую розетку, которая подходит для вилки устройства.
- Убедитесь в том, что удлинитель не поврежден. Если необходим удлинитель, используйте для подачи потребляемого тока шнур сечением не менее 2,5 мм² (12 AWG).
- Использование неправильно подобранного шнура может привести к падению напряжения в сети, потере мощности и перегреву.

Предупреждения относительно электродвигателя

⚠ ПРЕДУПРЕЖДЕНИЕ**ОПАСНОСТЬ ВОЗГОРАНИЯ И ВЗРЫВА**

Легковоспламеняющиеся газы, такие как испарения растворителей или красок, могут воспламениться или взорваться в **рабочей зоне**. Во избежание возгорания и взрыва соблюдайте указанные ниже меры предосторожности.



- Не распыляйте и не очищайте, применяя материалы с температурой воспламенения ниже 38 °C (100 °F). Используйте только негорючие или водорастворимые материалы либо негорючие разбавители красок. Для получения полной информации об используемом материале запросите паспорт безопасности (SDS) у дистрибьютора или продавца.
- Не распыляйте воспламеняющиеся вещества вблизи открытого огня или источников возгорания, таких как сигареты, электродвигатели и электрооборудование.
- При прохождении краски или растворителя через оборудование может накапливаться заряд статического электричества. В случае присутствия испарений краски или растворителя заряд статического электричества может стать причиной пожара или взрыва. Все детали системы распылителя, включая насос, блок шлангов, пистолет-распылитель и все предметы внутри и снаружи зоны распыления, должны быть надлежащим образом заземлены для защиты от искр и статического разряда. Используйте токопроводящие или заземленные шланги Graco высокого давления для безвоздушных распылителей.
- Убедитесь в том, что все контейнеры и системы сбора заземлены для защиты от статического разряда. Используйте только токопроводящие или антистатические вкладыши для емкостей.
- Подключайте устройство к заземленной розетке и используйте заземленные удлинители. Не используйте переходник с 3-проводного на 2-проводной шнур.
- Не используйте краску или растворитель, если они содержат галогенизированные углеводороды.
- Не распыляйте воспламеняемые жидкости в замкнутом пространстве.
- Обеспечьте достаточную вентиляцию в зоне распыления. Позаботьтесь о том, чтобы в рабочую область поступало достаточное количество свежего воздуха.
- В процессе распыления образуются искры. Во время распыления, промывки, очистки или обслуживания держите узел насоса в хорошо проветриваемом помещении на расстоянии не менее 6,1 м (20 футов) от зоны распыления. Не распыляйте материал на узел насоса.
- Не курите в зоне распыления. Не выполняйте распыление при наличии искр или открытого пламени.
- Не приводите в действие переключатели, двигатели или другие искрообразующие устройства в зоне распыления.
- Поддерживайте чистоту и убирайте из рабочей области контейнеры с краской или растворителем, ветошь и другие легковоспламеняющиеся материалы.
- Проверьте состав распыляемых красок и растворителей. Изучайте все паспорта безопасности (SDS) и этикетки на контейнерах с красками и растворителями. Соблюдайте инструкции по технике безопасности, предоставляемые производителями красок и растворителей.
- В рабочей зоне должен находиться исправный огнетушитель.

**ОПАСНОСТЬ ПОРАЖЕНИЯ ЭЛЕКТРИЧЕСКИМ ТОКОМ**

Это оборудование должно быть заземлено. Неправильное заземление, настройка или использование системы могут привести к поражению электрическим током.



- Перед выполнением технического обслуживания выключите оборудование и отсоедините сетевой шнур.
- Подключайте оборудование только к заземленным электрическим розеткам.
- Пользуйтесь только 3-проводными удлинителями.
- Проверьте целостность шпилек заземления на шнуре питания и удлинителе.
- Не подвергайте оборудование воздействию дождя или влаги. Храните оборудование в помещении.

Предупреждения относительно двигателя внутреннего сгорания

ПРЕДУПРЕЖДЕНИЕ



ОПАСНОСТЬ ВОЗГОРАНИЯ И ВЗРЫВА

Легковоспламеняющиеся газы, такие как испарения растворителей или красок, могут воспламениться или взорваться в **рабочей зоне**. Поток краски или растворителя в оборудовании может вызвать разряд статического электричества. Во избежание возгорания и взрыва соблюдайте указанные ниже меры предосторожности.



- Используйте оборудование только в хорошо проветриваемом помещении.
- Не заправляйте топливный бак при включенном или нагретом двигателе. Остановите двигатель и дайте ему остыть. Топливо огнеопасно и может воспламениться или взорваться в случае попадания на горячую поверхность.
- Устраните все возможные источники возгорания, такие как сигнальные лампы, сигареты, переносные электролампы и синтетическую спецодежду (потенциальная опасность статического разряда).
- Все оборудование в рабочей зоне должно быть заземлено. См. инструкции по **заземлению**.
- Ни в коем случае не выполняйте распыление или промывку растворителем при высоком давлении.
- В рабочей зоне не должно быть мусора, в том числе растворителя, ветоши и бензина.
- При наличии легковоспламеняющихся газов не подсоединяйте и не отсоединяйте сетевые шнуры, не пользуйтесь переключателями, не включайте и не выключайте освещение.
- Пользуйтесь только заземленными шлангами.
- Если пистолет направлен в заземленную емкость, плотно прижимайте его к краю этой емкости. Используйте только токопроводящие или антистатические вкладыши для емкостей.
- **Немедленно прекратите работу**, заметив статический разряд или почувствовав удар электрическим током. Не используйте оборудование до выявления и устранения проблемы.
- В рабочей зоне должен находиться исправный огнетушитель.



ОПАСНОСТЬ ОТРАВЛЕНИЯ УГАРНЫМ ГАЗОМ

Выхлопные газы содержат ядовитый угарный газ, не имеющий запаха и цвета. Вдыхание угарного газа может привести к смерти.

- Не работайте в закрытом помещении.



ОПАСНОСТЬ ОЖОГОВ

Во время работы поверхности оборудования и жидкость могут сильно нагреваться. Во избежание получения сильных ожогов выполняйте указанные далее правила безопасности.

- Не прикасайтесь к нагретой жидкости или оборудованию.

Предупреждения относительно электродвигателя/двигателя внутреннего сгорания

ПРЕДУПРЕЖДЕНИЕ



ОПАСНОСТЬ ПОРАЖЕНИЯ КОЖНЫХ ПОКРОВОВ

Распыление под высоким давлением может стать причиной подкожной инъекции токсичных материалов и привести к серьезной травме. В случае проникновения под кожу **немедленно обратитесь за хирургической помощью.**



- Не направляйте пистолет и не распыляйте материал на людей или животных.
- Берегите руки и другие части тела от попадания под выходящую струю. Например, не пытайтесь устранить утечку, закрывая отверстие какой-либо частью тела.



- Всегда используйте защитную насадку наконечника. Не выполняйте распыление, если защитная насадка наконечника не установлена.



- Используйте распылительные наконечники Graco.
- Соблюдайте осторожность при очистке и замене распылительных наконечников. В случае закупорки распылительного наконечника в процессе распыления выключите устройство и выполните **процедуру сброса давления**. Затем можно снять наконечник для очистки.



- Оборудование поддерживает давление после отключения питания. Не оставляйте оборудование без присмотра, если оно подключено к сети питания или находится под давлением. Выполняйте **процедуру сброса давления**, если оборудование находится без присмотра или не используется, а также перед обслуживанием, очисткой или заменой деталей.

- Проверьте шланги и другие детали для выявления признаков повреждений. Заменяйте поврежденные шланги и детали.
- Данная система способна обеспечивать давление 46,5 МПа (465 бар, 6750 фунтов/кв. дюйм). Используйте запасные части или принадлежности Graco, предназначенные для работы под давлением не менее 46,5 МПа (465 бар, 6750 фунтов/кв. дюйм).
- Всегда устанавливайте предохранитель пускового курка в перерывах между работой. Проверьте исправность предохранителя пускового курка.
- Перед началом работы проверьте надежность всех соединений.
- Научитесь быстро останавливать устройство и сбрасывать давление. Тщательно изучите элементы управления.



ОПАСНОСТЬ ПРИ НЕНАДЛЕЖАЩЕМ ПРИМЕНЕНИИ ОБОРУДОВАНИЯ

Ненадлежащее применение может стать причиной серьезной травмы или смертельного исхода.



- Во время работы с краской обязательно носите соответствующие защитные перчатки, очки и респиратор или маску.
- Не пользуйтесь этим оборудованием и не выполняйте распыление рядом с детьми. Никогда не подпускайте детей близко к оборудованию.
- Не пытайтесь дотянуться до удаленных мест и не стойте на неустойчивой опоре. Сохраняйте устойчивое положение и равновесие.
- Не отвлекайтесь и следите за ходом выполнения работы.
- Не работайте с оборудованием в утомленном состоянии, под воздействием лекарственных препаратов или в состоянии алкогольного опьянения.
- Не перекручивайте и не перегибайте шланг.
- Не подвергайте шланг воздействию температуры или давления, которые превышают указанные компанией Graco значения.
- Не используйте шланг в качестве силового элемента для перемещения или подъема оборудования.
- Не используйте для распыления шланги короче 7,62 м (25 футов).
- Не изменяйте и не модифицируйте конструкцию оборудования. Модификация или изменение оборудования может привести к аннулированию официальных разрешений на его использование и возникновению угроз безопасности.
- Убедитесь в том, что все оборудование рассчитано и одобрено для работы в тех условиях, в которых предполагается его использовать.

! ПРЕДУПРЕЖДЕНИЕ



ОПАСНОСТЬ ПОВРЕЖДЕНИЯ АЛЮМИНИЕВЫМИ ДЕТАЛЯМИ ПОД ДАВЛЕНИЕМ

Использование в находящемся под давлением оборудовании жидкостей, не совместимых с алюминием, может послужить причиной возникновения сильной химической реакции и повреждения оборудования. Игнорирование этого предупреждения может привести к смерти, серьезной травме или порче имущества.

- Не используйте 1,1,1-трихлорэтан, метилхлорид, а также растворители на основе галогенизированного углеводорода и жидкости, содержащие эти растворители.
- Не используйте хлорсодержащий отбеливатель.
- Многие другие жидкости также могут содержать вещества, вступающие в реакцию с алюминием. Уточняйте совместимость у поставщика материала.



ОПАСНОСТЬ РАНЕНИЯ ДВИЖУЩИМИСЯ ДЕТАЛЯМИ

Движущиеся детали могут прищемить, порезать или отсечь пальцы и другие части тела.

- Держитесь на расстоянии от движущихся деталей.
- Не эксплуатируйте оборудование со снятыми защитными устройствами или крышками.
- Оборудование под давлением может включиться без предупреждения. Прежде чем проверять, перемещать или проводить техническое обслуживание оборудования, выполните **процедуру сброса давления** и отключите все источники питания.



ОПАСНОСТЬ ЗАПУТЫВАНИЯ

Вращающиеся детали могут нанести серьезную травму.

- Держитесь на расстоянии от движущихся деталей.
- Не эксплуатируйте оборудование со снятыми защитными устройствами или крышками.
- При работе с оборудованием не надевайте свободную одежду и ювелирные украшения, завязывайте длинные волосы.
- Оборудование может включиться без предупреждения. Прежде чем проверять, перемещать или проводить техническое обслуживание оборудования, выполните **процедуру сброса давления** и отключите все источники питания.



ОПАСНОСТЬ ОТРАВЛЕНИЯ ТОКСИЧНЫМИ ЖИДКОСТЯМИ ИЛИ ПАРАМИ

Проглатывание токсичных жидкостей или вдыхание токсичных газов, их попадание в глаза или на кожу может привести к смерти или серьезной травме.

- Прочтите паспорт безопасности материала для ознакомления с опасными особенностями используемых жидкостей.
- Храните опасные жидкости в утвержденных контейнерах. Утилизируйте эти жидкости согласно применимым инструкциям.



ОПАСНОСТЬ ОТДАЧИ

При нажатии пускового курка возможна отдача пистолета. Во избежание падения и получения серьезных травм следует занимать устойчивое положение.

ПРЕДУПРЕЖДЕНИЕ
**СРЕДСТВА ИНДИВИДУАЛЬНОЙ ЗАЩИТЫ**

В рабочей области используйте соответствующие средства защиты во избежание серьезных травм, в том числе повреждения органов зрения, потери слуха, ожогов и вдыхания токсичных газов. Ниже указаны некоторые средства защиты.

- Защитные очки и средства защиты органов слуха
- Респираторы, защитная одежда и перчатки, рекомендованные производителем жидкости и растворителя

ЗАКОНОПРОЕКТ 65 ШТАТА КАЛИФОРНИЯ

Выхлопы двигателя этого изделия содержат химические вещества, которые в штате Калифорния (США) считаются способными вызывать раковые заболевания, врожденные пороки и наносить вред репродуктивной системе.

Это изделие содержит химическое вещество, которое в штате Калифорния (США) считается способным вызывать раковые заболевания, врожденные пороки и наносить вред репродуктивной системе. Мойте руки после работы с ним.

Идентификация компонентов

Модели (EH/GH675)

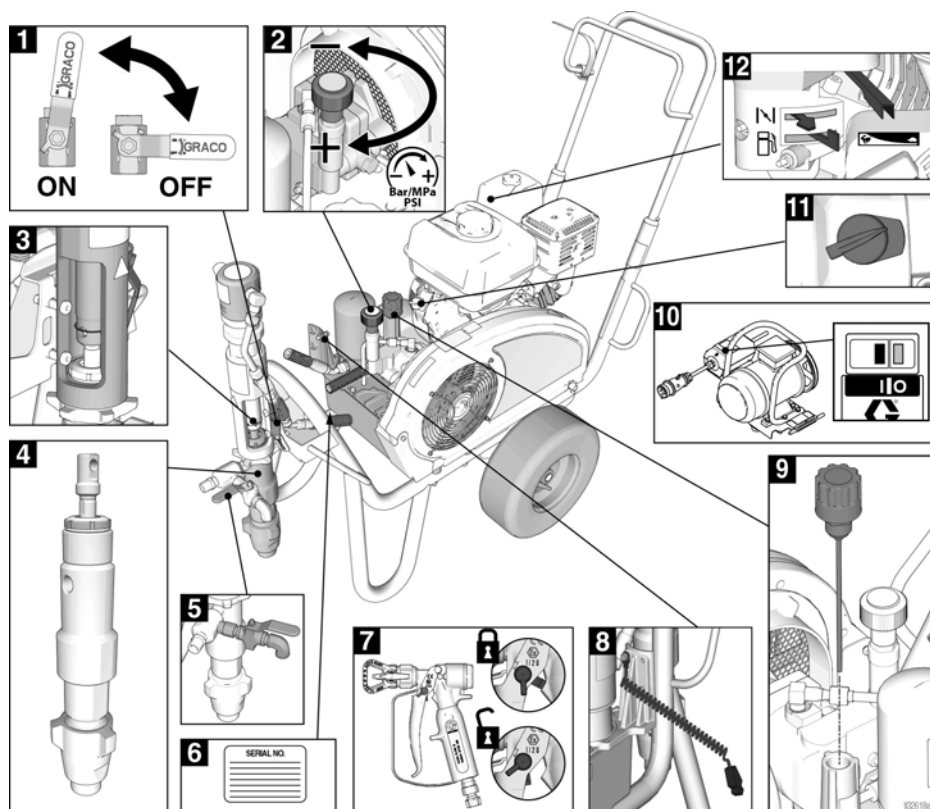

1	Клапан гидравлического насоса
2	Регулятор давления
3	Резьбовое соединение насоса
4	Объемный насос
5	Заливочный/дренажный клапан
6	Этикетка с серийным номером
7	Предохранитель пускового курка пистолета

8	Зажим заземления
9	Крышка гидробака/мерный щуп
10	Переключатель ВКЛ/ВЫКЛ электродвигателя
11	Переключатель ВКЛ/ВЫКЛ двигателя
12	Элементы управления двигателем

Заземление

Процедура заземления бензинового двигателя



Для снижения риска образования статического разряда оборудование должно быть заземлено. Искры статического разряда могут привести к возгоранию или взрыву паров. Заземление подразумевает наличие провода для отвода электрического тока.

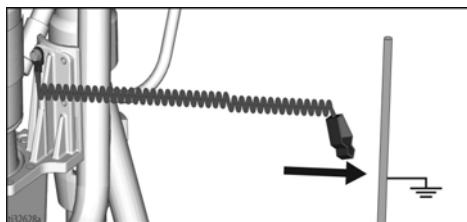

Для заземления распылителя выполните приведенные ниже действия. Подсоедините зажим заземления распылителя к каждому проводнику заземления.

Шланги для воздуха и жидкости. Используйте только токопроводящие шланги общей длиной не более 150 м (500 футов), чтобы обеспечить целостность заземления. Проверьте электрическое сопротивление шлангов. Если общее сопротивление относительно земли превышает 29 МОм, шланги следует немедленно заменить.

Пистолет-распылитель. Заземление необходимо обеспечить путем подключения к правильно заземленному шлангу для жидкости и насосу.

Процедура заземления электродвигателя

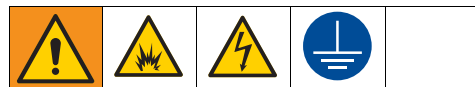

Для снижения риска возникновения статического разряда или поражения электрическим током оборудование должно быть заземлено. При возникновении статического или электрического разряда пары могут воспламениться или взорваться. Ненадлежащее заземление может стать причиной поражения электрическим током. Заземление подразумевает наличие провода для отвода электрического тока.

Шнур этого распылителя имеет провод заземления и соответствующую вилку с заземлением.

При использовании электродвигателя вилка должна подключаться к розетке, надлежащим образом установленной и заземленной в соответствии со всеми местными правилами и нормативами.

Не изменяйте конструкцию вилки. Если она не соответствует типу розетки, обратитесь к квалифицированному электрику для установки подходящей розетки.

Требования к электропитанию

- Устройства с напряжением питания 380–400 В требуют питания 400 В перем. тока, 50 Гц, 16 А, 3 фазы, 3Р+N+E, 6 ч
- Генератор для распылителя модели EN675 должен быть рассчитан на выходную мощность 15 кВт (минимум).

Удлинитель

Используйте удлинитель с исправным контактом заземления.

ПРИМЕЧАНИЕ. Удлинитель меньшего сечения или большей длины могут ухудшить эксплуатационные характеристики распылителя.

Заземление емкостей

Емкости для растворителя, используемые при промывке. Соблюдайте местные нормы. Используйте только токопроводящие металлические емкости, установленные на заземленную поверхность. Не ставьте емкость на токопроводящую поверхность, например на бумагу или картон, так как это нарушит целостность заземления.



Всегда заземляйте металлическую емкость. Подсоедините к емкости провод заземления. Подсоедините один конец к емкости с помощью зажима, а второй — к точке непосредственного заземления, например к трубе для подачи воды.

Для обеспечения целостности заземления при промывке распылителя или сбросе давления плотно прижмите металлическую часть пистолета-распылителя к боковой поверхности заземленной металлической емкости и нажмите пусковой курок пистолета.

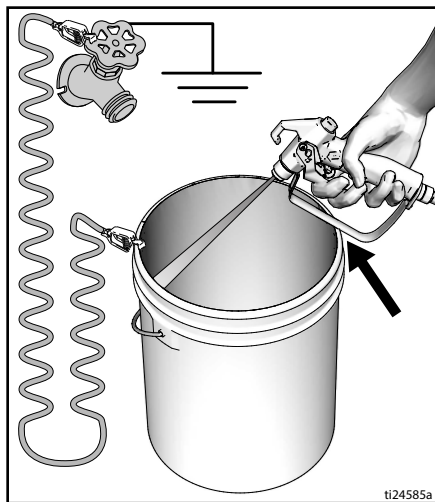

Защитные размыкатели цепи

Подключайте распылители только к розетке, оборудованной размыкателями цепи и/или плавкими предохранителями должного калибра (подробную информацию о требованиях к питанию см. технические данные в разделе **DutyMax EH675** на стр. 43).

Настройка

Замена бензинового или электродвигателя

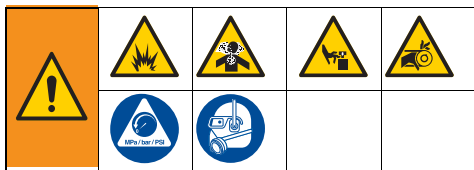

1. Отключите электродвигатель от сети или переведите бензиновый двигатель в положение OFF/STOP (ВЫКЛ/СТОП). Ослабьте затяжку ручки крепления кожуха ремня и зажим электродвигателя. Выполните инструкции раздела **Процедура сброса давления** на стр. 15.

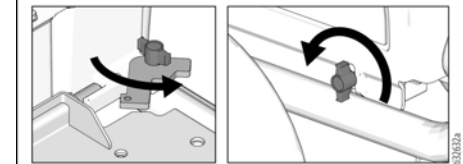
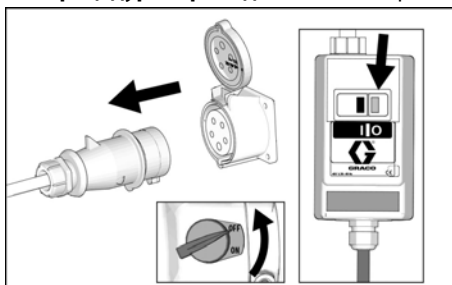

2. Поднимите защитный кожух ремня. Снимите ремень. Наклоните бензиновый или электродвигатель, затем извлеките его.

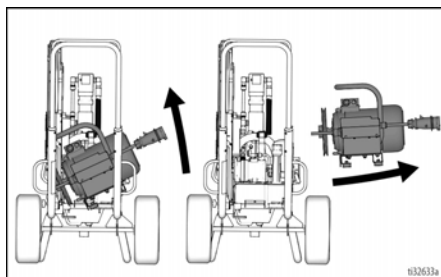

3. Наклоните бензиновый или электродвигатель. Установите бензиновый или электродвигатель. Установите ремень. Опустите защитный кожух ремня.

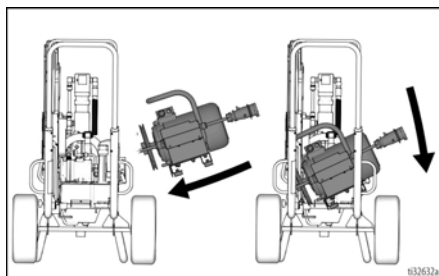

4. Поверните зажим электродвигателя. Затяните зажим электродвигателя и ручку крепления кожуха ремня.

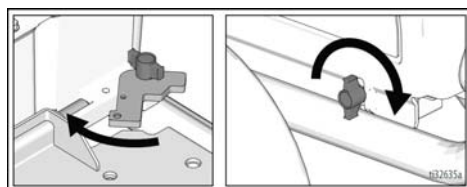

Завершение настройки

1. Подсоедините к распылителю соответствующий шланг высокого давления Graco.

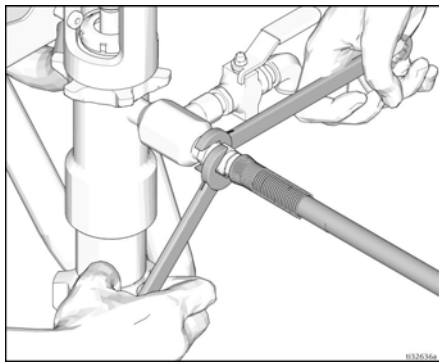

2. Подсоедините шланг к пистолету-распылителю и надежно затяните его.

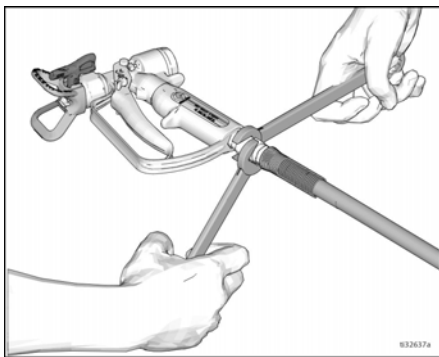

3. Установите предохранитель пускового курка пистолета.

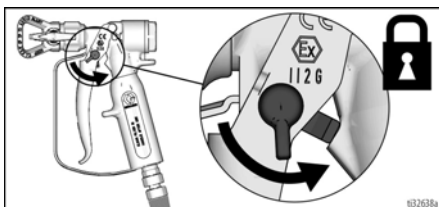

4. Снимите защитную насадку наконечника.

5. Вверните впускной сетчатый фильтр в нижнюю часть насоса и надежно затяните рукой.

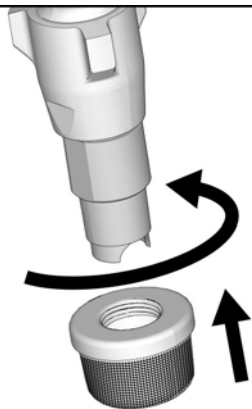

6. Залейте гайку набивки горловины жидкостью TSL, чтобы предотвратить преждевременный износ набивки. Проводывайте эту операцию при каждом распылении.

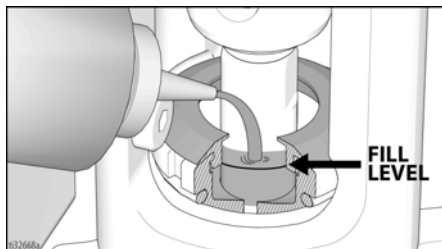

7. Проверьте уровень масла в двигателе. **БЕНЗИНОВЫЙ ДВИГАТЕЛЬ**

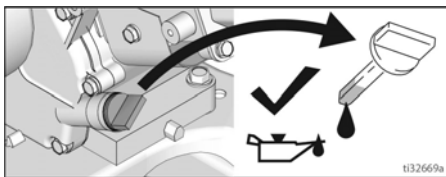

8. Наполните топливный бак.
БЕНЗИНОВЫЙ ДВИГАТЕЛЬ

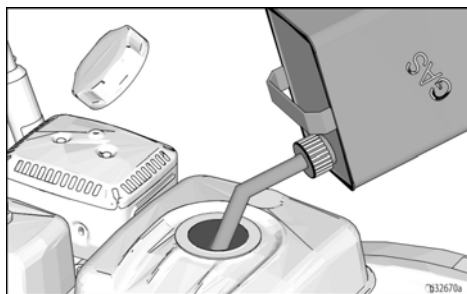

9. Проверьте уровень гидравлического масла. Добавляйте только синтетическое гидравлическое масло Graco, класс ISO 46, 169236 (18,9 литра/5 галлонов) или 207428 (3,8 литра/1 галлон). Вместимость гидробака составляет 4,75 литра (1,25 галлона).

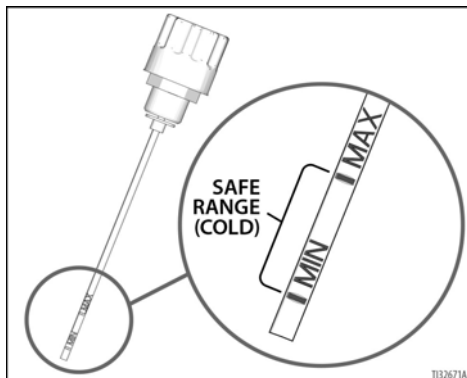

10. Подсоедините зажим заземления распылителя к каждому проводнику заземления.

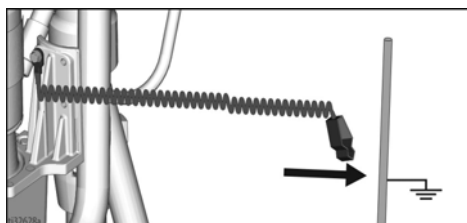

Процедура сброса давления



При каждом появлении этого символа необходимо выполнить **процедуру сброса давления**.

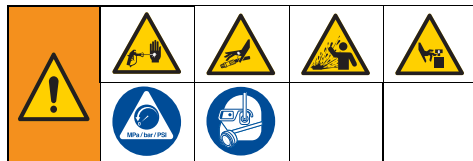

Это оборудование остается под давлением до тех пор, пока давление не будет сброшено вручную. Во избежание получения серьезной травмы, вызванной воздействием жидкости под давлением (например, в результате проникновения под кожу, разбрызгивания жидкости и контакта с движущимися деталями), выполняйте **процедуру сброса давления** после каждого завершения распыления и перед очисткой, проверкой либо обслуживанием оборудования.

1. Установите предохранитель пускового курка.
 2. **ВЫКЛЮЧИТЕ** распылитель.
- Установите переключатель бензинового или электродвигателя в положение OFF (ВЫКЛ).

ИЛИ

- Отсоедините сетевой шнур от электродвигателя.
3. Установите клапан насоса в положение **ВЫКЛЮЧЕНИЯ** и поверните ручку регулятора давления против часовой стрелки до упора, установив наименьшее значение.
 4. Снимите предохранитель пускового курка. Плотно прижмите металлическую часть пистолета к боковой поверхности заземленной металлической емкости и нажмите на пусковой курок, чтобы сбросить давление.
 5. Установите предохранитель пускового курка пистолета.
 6. Поверните заливочный клапан вниз, в положение DRAIN (СЛИВ). Оставьте заливочный клапан открытым до тех пор, пока не будете готовы продолжить распыление.
 7. Если вы подозреваете, что распылительный наконечник или шланг закупорены или что давление не было сброшено полностью, выполните указанные далее действия.
 - a. **ОЧЕНЬ МЕДЛЕННО** ослабьте стопорную гайку защитной насадки наконечника или муфту на конце шланга и постепенно сбросьте давление.
 - b. Полностью ослабьте гайку или муфту.
 - c. Удалите закупорку в шланге или наконечнике.

Запуск (бензиновые модели)

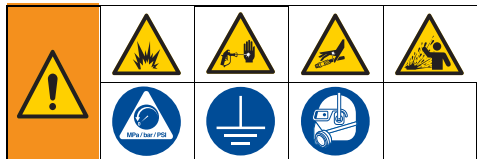

1. Поместите объемный насос в заземленную металлическую емкость, частично наполненную жидкостью для промывки. Подсоедините провод заземления к емкости и к точке заземления.

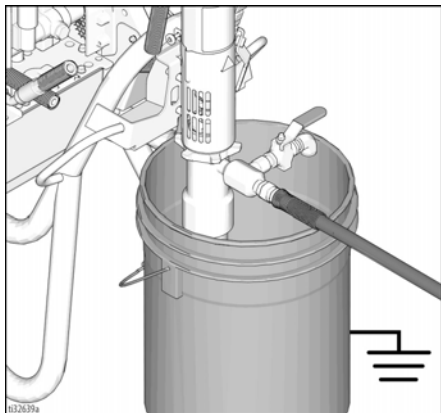

2. Поверните заливочный клапан в положение Drain (Слив). Поверните регулятор давления против часовой стрелки до минимального значения.

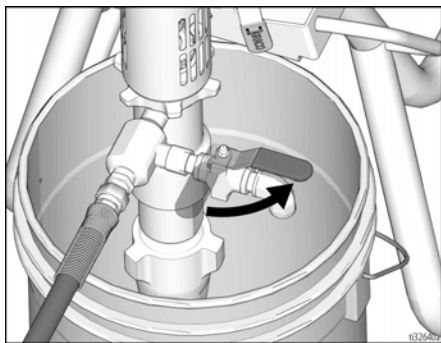

3. Установите клапан гидравлического насоса в положение OFF (ВЫКЛ).

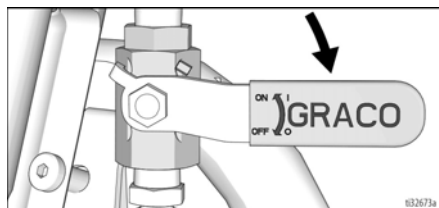

4. Запуск бензинового двигателя.
 - a. Установите топливный клапан в открытое положение.

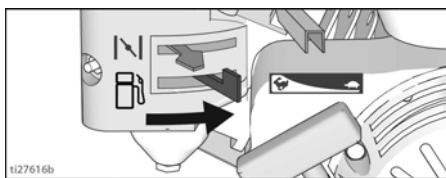

- b. Установите воздушную заслонку в закрытое положение.

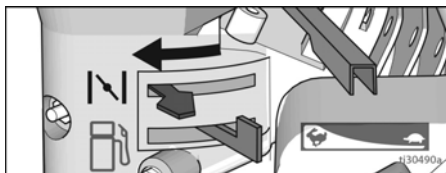

- c. Установите дроссельную заслонку на высокую скорость.

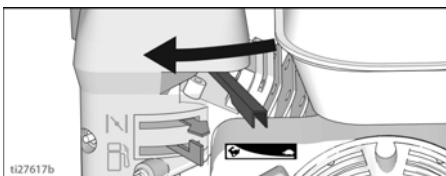

- d. Установите переключатель двигателя в положение ON (ВКЛ).

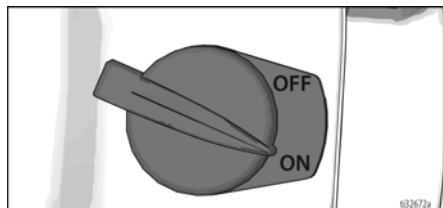

- e. Потяните за шнур стартера.

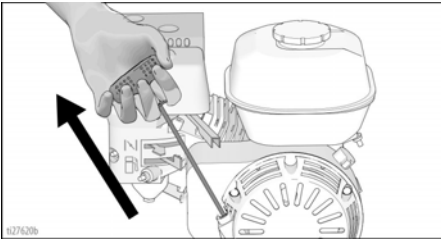

- f. После запуска двигателя откройте воздушную заслонку.

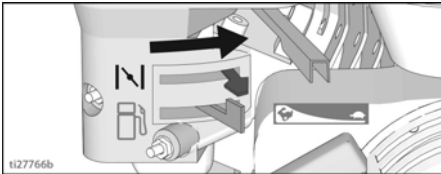

- g. Установите дроссельную заслонку в необходимое положение.

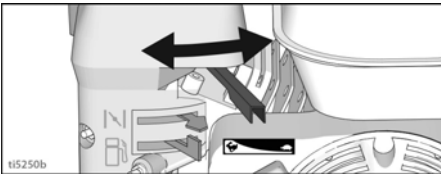

5. Установите клапан гидравлического насоса в положение ON (ВКЛ) (гидравлический двигатель теперь включен).

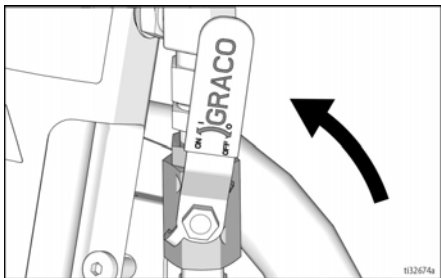

6. Увеличьте давление так, чтобы гидравлический двигатель начал работать и жидкость циркулировала в течение 15 секунд. Уменьшите давление и поверните заливочный клапан в закрытое положение.

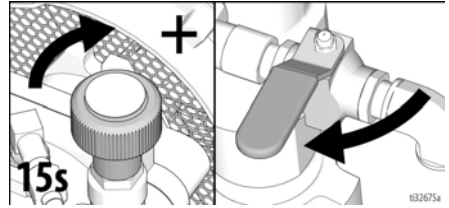

7. Снимите предохранитель пускового курка пистолета-распылителя.

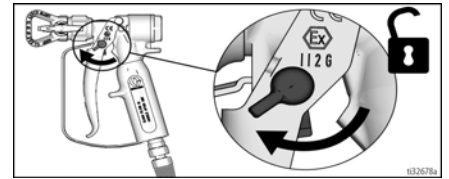

8. Прижмите пистолет к заземленной металлической емкости для промывки. Нажмите на пусковой курок пистолета и медленно повышайте давление жидкости, пока насос не начнет работать равномерно. Отпустите пусковой курок и подождите, пока в распылителе не поднимется давление. Установите предохранитель пускового курка.



Распыление под высоким давлением может стать причиной подкожной инъекции токсичных материалов и привести к серьезной травме. Не останавливайте утечки рукой или тканью.

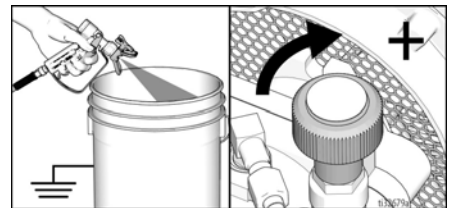

9. Убедитесь в отсутствии утечек. В случае утечки немедленно ВЫКЛЮЧИТЕ распылитель. Проведите **процедуру сброса давления**, стр. 15. Затяните подтекающие фитинги. Повторите шаги 2–8 из раздела **Запуск**. Если утечек не обнаружено, продолжайте нажимать на пусковой курок пистолета до тех пор, пока система не будет тщательно промыта.

Запуск (бензиновые модели)

10. Поместите сифонную трубку в емкость с краской.

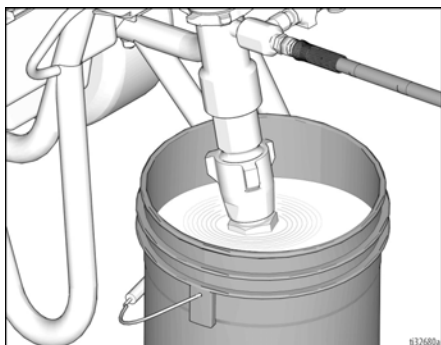

11. Снова направьте пистолет в емкость с жидкостью для промывки и нажимайте на пусковой курок, пока не появится краска.



12. **Инструкции по распылению** на стр. 21.

Запуск (электрическая модель)

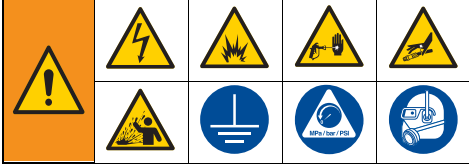

1. Поместите объемный насос в заземленную металлическую емкость, частично наполненную жидкостью для промывки. Подсоедините провод заземления к емкости и к точке заземления.

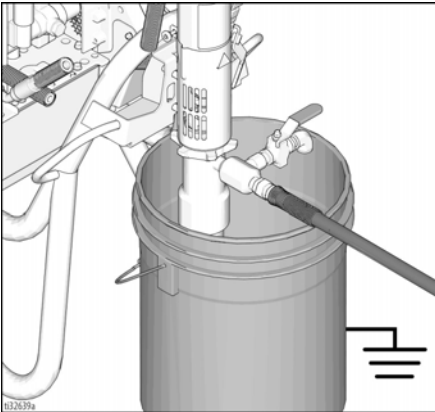

2. Поверните заливочный клапан в положение Drain (Слив). Поверните регулятор давления против часовой стрелки до минимального значения.

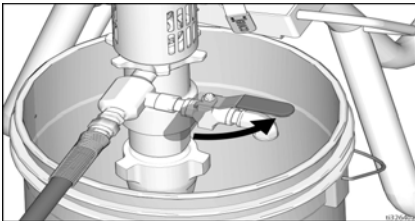

3. Установите клапан гидравлического насоса в положение OFF (ВЫКЛ).

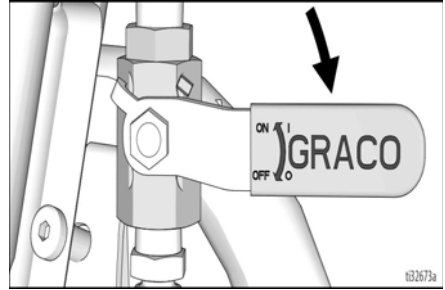

4. Вставьте шнур в розетку.

Для трехфазных электродвигателей выполните указанные ниже действия. Если красный индикатор смены фаз горит, выньте вилку из розетки и поверните фазовый винт розетки на 180°.

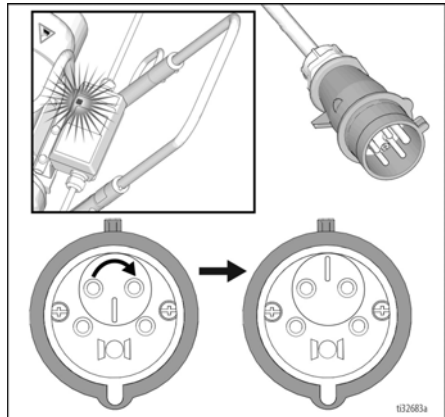

5. ВКЛЮЧИТЕ электродвигатель.

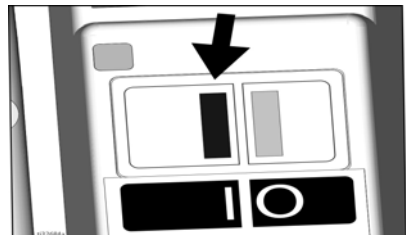

Запуск (электрическая модель)

6. Установите клапан гидравлического насоса в положение ON (ВКЛ) (гидравлический двигатель теперь включен).

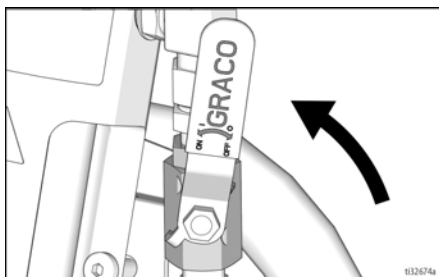

7. Увеличьте давление так, чтобы гидравлический двигатель начал работать и жидкость циркулировала в течение 15 секунд. Уменьшите давление и поверните заливочный клапан в закрытое положение.

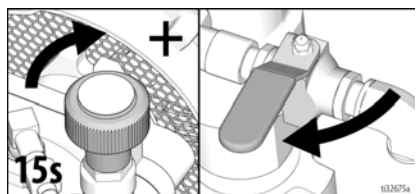

8. Снимите предохранитель пускового курка пистолета.

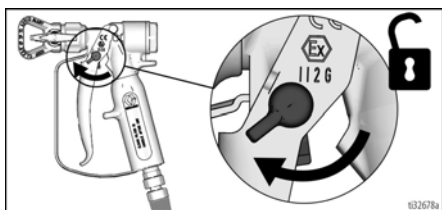

9. Прижмите пистолет к заземленной металлической емкости для промывки. Нажмите на пусковой курок пистолета и медленно повышайте давление жидкости, пока насос не начнет работать равномерно.

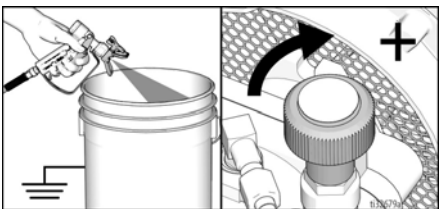

Распыление под высоким давлением может стать причиной подкожной инъекции токсичных материалов и привести к серьезной травме. Не останавливайте утечки рукой или тканью.

10. Осмотрите фитинги на признаки утечек. В случае утечки немедленно **ВЫКЛЮЧИТЕ** распылитель. Выполните инструкции раздела **Процедура сброса давления** на стр. 15. Затяните подтекающие фитинги. Повторите шаги 2–8 из раздела **Запуск**. Если утечек не обнаружено, продолжайте нажимать на пусковой курок пистолета до тех пор, пока система не будет тщательно промыта.
11. Поместите объемный насос в емкость с краской.

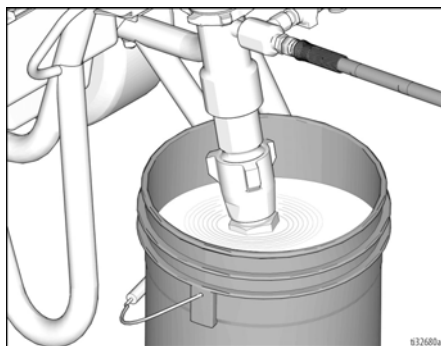

12. Снова направьте пистолет в емкость с жидкостью для промывки и нажимайте на пусковой курок, пока не появится краска.

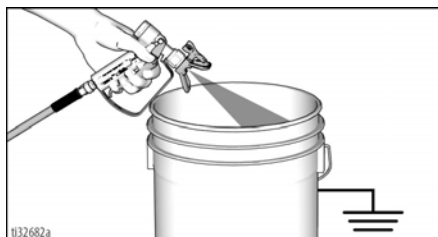

13. **Инструкции по распылению** на стр. 21.

Инструкции по распылению

Наконечник Switch Tip™ и защитное устройство



Во избежание серьезных травм в результате поражения кожных покровов не кладите руку перед распылительным наконечником при установке или снятии распылительного наконечника и защитной насадки наконечника.

Во избежание утечки из распылительного наконечника убедитесь в том, что выбранный распылительный наконечник и защитная насадка наконечника установлены должным образом.

1. Выполните инструкции раздела **Процедура сброса давления** на стр. 15.
2. Установите предохранитель пусковой курка пистолета. Вставьте наконечник Switch Tip. Вставьте седло и уплотнение OneSeal™.

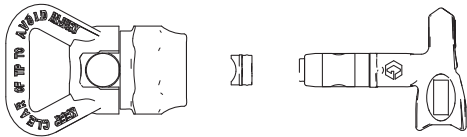

ti13023a

3. Вставьте наконечник Switch Tip и поверните его так, чтобы он был обращен вперед.

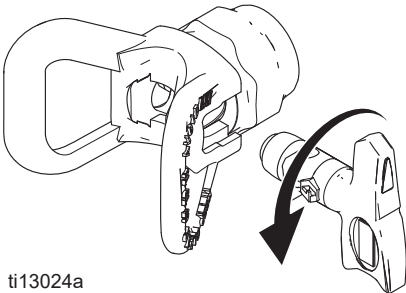

ti13024a

4. Наверните устройство на пистолет. Выполните надлежащую затяжку.

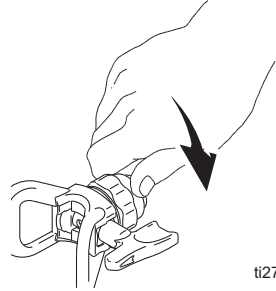

ti2710a

Распыление

1. Произведите пробное распыление. Увеличивайте давление, чтобы устранить излишки материала на кромках. Если с помощью регулировки давления не удается устранить излишки материала на кромках, используйте наконечник меньшего размера.

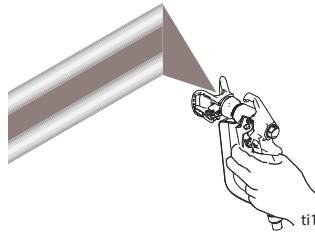

ti13030a

2. Держите пистолет перпендикулярно на расстоянии 25–30 см (10–12 дюймов) от поверхности. Осуществляйте распыление, передвигаясь вперед и назад. Слои должны накладываться друг на друга на 50 %. Нажимайте пусковой курок пистолета после начала

Инструкции по распылению

перемещения и отпускайте его перед остановкой движения пистолета.

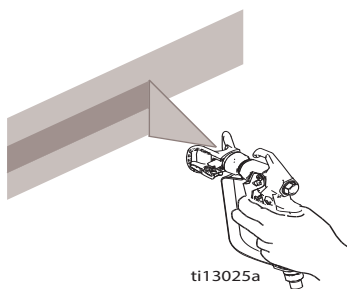

Очистка закупоренного наконечника



1. Отпустите пусковой курок. Установите предохранитель пускового курка. Поверните наконечник Switch Tip. Снимите предохранитель пускового курка. Нажмите пусковой курок, чтобы удалить закупорку.

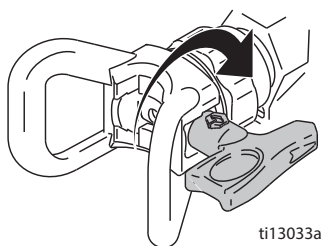

2. Установите предохранитель пускового курка. Верните наконечник Switch Tip в исходное положение. Снимите предохранитель пускового курка и продолжите распыление.

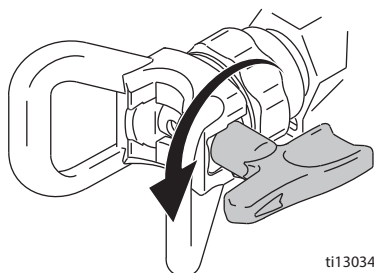

Очистка

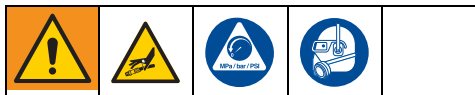

1. Выполните инструкции раздела **Процедура сброса давления** на стр. 15.
2. Снимите защитную насадку и наконечник Switch Tip.

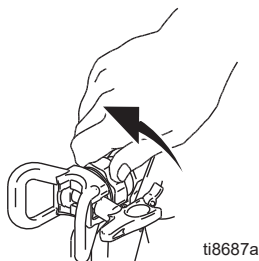

3. Извлеките объемный насос из краски и поместите его в жидкость для промывки. Для красок на водной основе используйте воду, для красок на масляной основе — уайт-спирит.

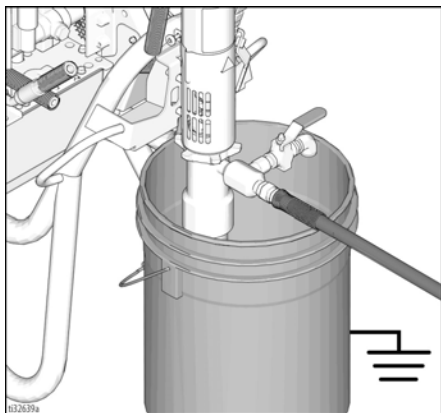

4. **ВКЛЮЧИТЕ** электродвигатель или **ВКЛЮЧИТЕ** бензиновый двигатель и запустите его. Поверните клапан гидравлического насоса в положение ON (ВКЛ). Поверните заливочный

клапан в положение SPRAY (Распыление).

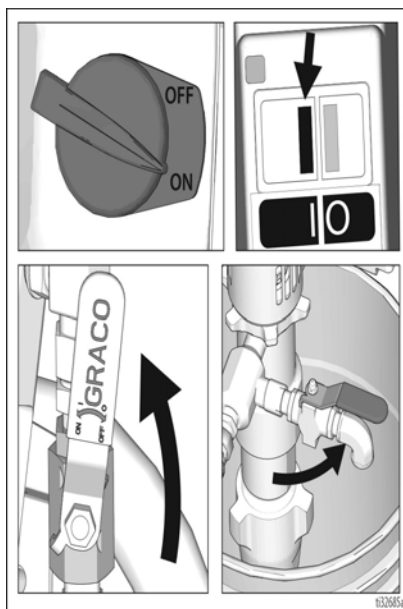

5. Прижмите пистолет к емкости. Снимите предохранитель пускового курка. Поворачивайте ручку регулятора давления до тех пор, пока двигатель не начнет приводить насос в движение. Нажимайте на пусковой курок пистолета до тех пор, пока не появится жидкость для промывки.

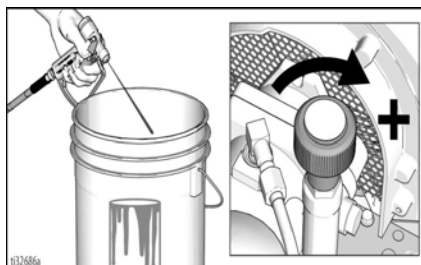

6. Переместите пистолет в емкость для отходов, прижмите его к емкости и нажимайте пусковой курок, пока система не будет тщательно промыта.



7. Продолжая нажимать пусковой курок, поверните заливочный клапан, чтобы открыть его. Отпустите курок пистолета и установите предохранитель пускового курка. Жидкость для промывки должна циркулировать до тех пор, пока выходящая из сливной трубки жидкость не станет чистой.

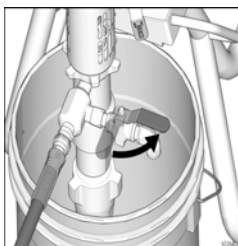

8. Поднимите объемный насос над жидкостью для промывки и включите распылитель на 15–30 секунд, чтобы слить жидкость. Поверните клапан гидравлического насоса в положение OFF (ВЫКЛ). **ВЫКЛЮЧИТЕ** бензиновый двигатель или **ВЫКЛЮЧИТЕ** электродвигатель и отсоедините его от сети.

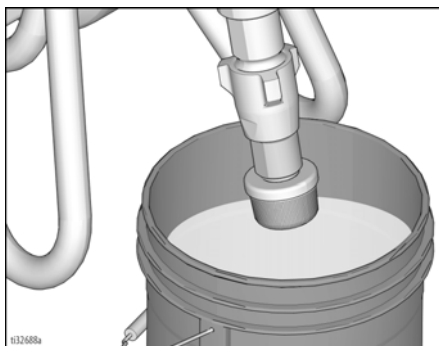

9. Отвинтите и снимите впускной сетчатый фильтр. Очистите сетчатый фильтр или замените его при необходимости.

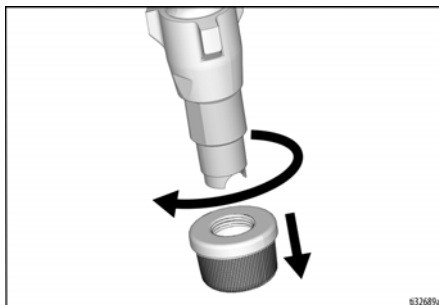

10. При промывке водой дополнительно пропустите через систему уайт-спирит или состав Pump Armor™, чтобы в ней сохранилось защитное покрытие, предохраняющее от замерзания и коррозии.

11. Вытрите распылитель, шланг и пистолет тканью, смоченной водой или уайт-спиритом.

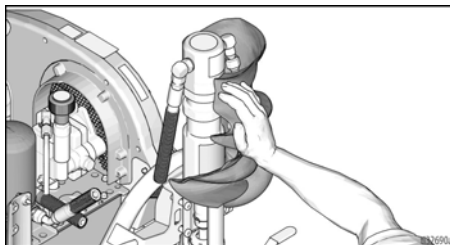

Техническое обслуживание



ПРИМЕЧАНИЕ. Подробные спецификации и рекомендации по техническому обслуживанию двигателей приведены в поставляемом с устройством Руководстве по эксплуатации двигателей Honda.

ЕЖЕДНЕВНО. Проверьте уровень масла двигателя и при необходимости доливайте его.

ЕЖЕДНЕВНО. Проверьте уровень гидравлического масла и при необходимости доливайте его.

ЕЖЕДНЕВНО. Проверьте шланг на отсутствие износа и повреждений.

ЕЖЕДНЕВНО. Проверьте исправность предохранителя пускового курка пистолета.

ЕЖЕДНЕВНО. Проверьте исправность работы заливочного/дренажного клапана.

ЕЖЕДНЕВНО. Проверьте и заправляйте топливный бак.

ЕЖЕДНЕВНО. Проверьте герметичность объемного насоса.

ЕЖЕДНЕВНО. Проверьте уровень жидкости для щелевого уплотнения (TSL) в гайке сальника объемного насоса. В случае необходимости наполняйте гайку. В гайке всегда должна быть жидкость для щелевого уплотнения (TSL). Это позволит избежать скопления жидкости на штоке поршня, а также предотвратить преждевременный износ уплотнений и коррозию насоса.

БЕНЗИНОВЫЙ ДВИГАТЕЛЬ, ПОСЛЕ ПЕРВЫХ 20 ЧАСОВ РАБОТЫ. Слейте масло двигателя и залейте новое. Сведения о правильном сорте масла смотрите руководство владельца двигателя Honda.

ЕЖЕНЕДЕЛЬНО. Снимайте крышку воздушного фильтра двигателя и очищайте фильтрующий элемент. При необходимости заменяйте элемент. При работе в очень пыльной среде: ежедневно проверяйте фильтр и заменяйте его в случае необходимости.

Элементы для замены можно приобрести у местного дилера компании HONDA.

ЕЖЕНЕДЕЛЬНО/ЕЖЕДНЕВНО. Удаляйте мусор или грязь со штока гидроцилиндра.

ПОСЛЕ КАЖДЫХ 100 ЧАСОВ РАБОТЫ. Заменяйте масло двигателя. Требуемую вязкость масла см. в руководстве по эксплуатации двигателей Honda.

КАЖДЫЕ ПОЛГОДА. Проверьте износ ремня. При необходимости замените ее.

ЧЕРЕЗ КАЖДЫЕ 500 ЧАСОВ РАБОТЫ ИЛИ ЧЕРЕЗ 3 МЕСЯЦА ЭКСПЛУАТАЦИИ. Замените гидравлическое масло и фильтр гидравлическим маслом Graco 169236 (20 литров/5 галлонов) или 207428 (3,8 литра/1 галлон) и фильтром 246173. Интервал замены масла зависит от условий внешней среды.

ЕЖЕГОДНО ИЛИ ЧЕРЕЗ КАЖДЫЕ 2000 ЧАСОВ. Замените ремень.

СВЕЧА ЗАЖИГАНИЯ. Используйте только свечи BPR6ES (NGK) или W20EPR-U (NIPPONDENSO). Зазор контактов свечи зажигания должен составлять от 0,7 до 0,8 мм (от 0,028 до 0,031 дюйма). При установке и снятии свечи пользуйтесь свечным ключом.

Поиск и устранение неисправностей



Проблема	Причина	Решение
Бензиновый двигатель вращается с трудом (не запускается).	Слишком высокое гидравлическое давление	Поверните ручку регулятора гидравлического давления против часовой стрелки на минимальное значение.
Бензиновый двигатель не запускается.	Выключатель в положении OFF (Выкл), низкий уровень масла, нет топлива	См. руководство к двигателю.
	Запорный клапан подачи топлива закрыт.	Откройте запорный клапан подачи топлива.
Бензиновый двигатель не работает должным образом.	Двигатель неисправен.	См. руководство к двигателю.
	Большая высота	См. ремонтный комплект для двигателя мощностью 9,0 л. с. (248945).
Двигатель внутреннего сгорания работает, однако не работает объемный насос.	Клапан гидравлического насоса находится в положении OFF (Выкл).	Установите клапан гидравлического насоса в положение ON (Вкл).
	Установлено слишком низкое давление.	Увеличьте давление, стр. 18.
	Забит наконечник или фильтр наконечника (если он используется).	Снимите наконечник и/или фильтр и очистите их.
	Слишком низкий уровень гидравлической жидкости	Выключите распылитель. Добавьте жидкость*. См. стр. 16.
	Ремень изношен, порван или отсутствует.	Замените его.
	Гидравлический насос изношен или поврежден.	Предоставьте распылитель дистрибьютору Graco для ремонта.
	Засохшая краска блокирует перемещение штока насоса для краски.	Проведите техническое обслуживание насоса. См. руководство 3A5443.
	Гидравлический двигатель не переключается.	Установите клапан насоса в положение OFF (Выкл). Понижьте давление. ВЫКЛЮЧИТЕ двигатель. Перемещайте шток вверх или вниз до тех пор, пока гидравлический двигатель не переключится.
Объемный насос работает, но при ходе поршня вверх подача недостаточна.	Шар обратного клапана поршня прилегает неправильно.	Проведите обслуживание шара обратного клапана поршня. См. руководство 3A5443.
	Изношены или повреждены уплотнения поршня.	Замените уплотнители. См. руководство 3A5443.

Проблема	Причина	Решение
Объемный насос работает, но при ходе поршня вниз и/или вверх подача недостаточна.	Изношены или повреждены уплотнения поршня.	Затяните гайку сальника или замените уплотнения. См. руководство 3A5443.
	Шар впускного обратного клапана прилегает неправильно.	Проведите обслуживание шара впускного обратного клапана. См. руководство 3A5443.
	Утечка воздуха через трубку всасывания.	
	Загрязнен фильтр для гидравлического масла.	Замените фильтр.
Краска подтекает и бежит по боковой стороне смачиваемой крышки.	Крепление смачиваемой крышки ослаблено.	Затяните смачиваемую крышку до прекращения утечки.
	Набивка горловины изношена или повреждена.	Замените уплотнители. См. руководство 3A5443.
Чрезмерная утечка вокруг грязесъемного уплотнения штока поршня гидравлического двигателя	Уплотнение штока поршня изношено или повреждено.	Замените эти детали. См. руководство 3A5443.
Недостаточная подача жидкости	Установлено слишком низкое давление.	Увеличьте давление, стр. 18.
	Загрязнен или забит выходной фильтр объемного насоса (если он используется).	Замените или очистите их.
	Загрязнен или закупорен фильтр пистолета Contractor (если используется).	Замените или очистите их.
	Соединение линии всасывания и впускного патрубка насоса не герметично.	Выполните надлежащую затяжку.
	Гидравлический двигатель изношен или поврежден.	Отправьте распылитель соединений в узле сифона, затяните, затем повторно залейте насос.
	Значительное падение давления в шланге для жидкости	Используйте шланг меньшей длины или большего диаметра.
Распылитель перегревается.	Скопление краски на гидравлических компонентах	Выполните очистку.
	Низкий уровень масла	Долейте масло. См. стр. 16.
Разбрызгивание жидкости из пистолета	Попадание воздуха в насос жидкости или в шланг	Проверьте, нет ли ослабленных соединений в узле сифона, затяните, затем повторно залейте насос.
	Соединение линии всасывания ослаблено.	Выполните затяжку.
	Подача жидкости недостаточна или отсутствует.	Наполните подающий контейнер.
Шум при работе насоса	Низкий уровень гидравлической жидкости	ВЫКЛЮЧИТЕ распылитель. Добавьте жидкость*. См. стр. 16.
Электродвигатель не работает.	Выключатель питания не находится в положении ON (ВКЛ).	Переведите выключатель питания в положение ON (ВКЛ).

Проблема	Причина	Решение
	Сработал размыкатель цепи.	Проверьте размыкатель цепи в источнике питания. Установите выключатель электродвигателя в исходное состояние.
*Проверяйте уровень гидравлической жидкости достаточно часто. Не допускайте чрезмерного понижения уровня жидкости. Используйте только жидкость, разрешенную компанией Graco, стр. 16.		

СНЯТИЕ И МОНТАЖ НАСОСА

СНЯТИЕ



Для ремонта насоса см. руководство 3A5443.

1. Промойте насос.
2. Выполните инструкции раздела **Процедура сброса давления** на стр. 15.
3. Извлеките сетчатый фильтр и шланг подачи краски.

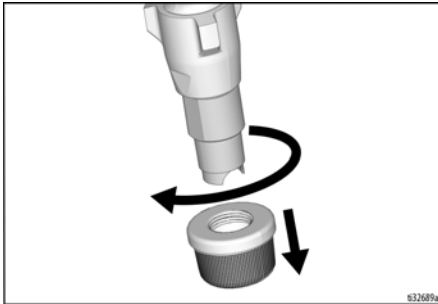

4. Вытолкните стопорное кольцо вверх; вытолкните штифт наружу.

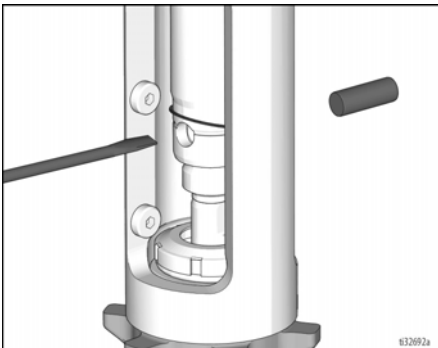

5. Ослабьте зажимную гайку. Отвинтите насос.

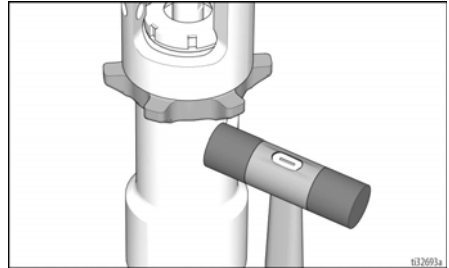

Монтаж

УВЕДОМЛЕНИЕ

Если затяжка зажимной гайки насоса ослабнет во время работы, резьба корпуса подшипника и приводной механизм будут повреждены. Затяните зажимную гайку с указанным усилием затяжки.

1. Наверните зажимную гайку до нижней части резьбы насоса. Вверните насос полностью в коллектор. Выворачивайте насос из коллектора до тех пор, пока выпускное отверстие насоса не окажется на уровне шланга. Вручную затяните зажимную гайку, а затем с помощью молотка еще на 1/8–1/4 оборота.

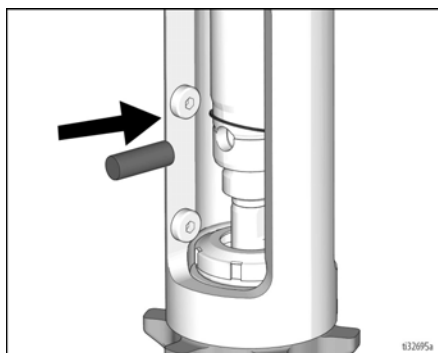
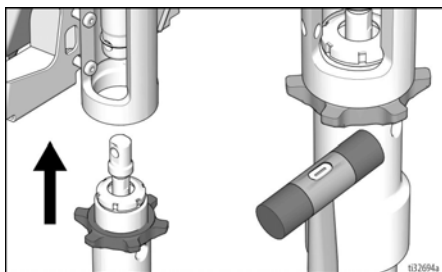

3. Залейте гайку сальника жидкостью TSL производства компании Graco.

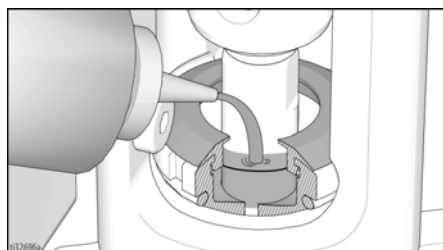

Неплотная посадка штифта может привести к поломке деталей и их выбросу наружу, что может стать причиной серьезной травмы или повреждения имущества. Убедитесь в правильности установки штифта.

2. Медленно тяните за пусковую веревку двигателя, пока отверстие под штифт для штока объемного насоса не установится на одном уровне с отверстием гидравлического штока. Протолкните штифт в отверстие. Вдавите стопорное кольцо в паз.

Детали серии DutyMax EH/GH675 Standard

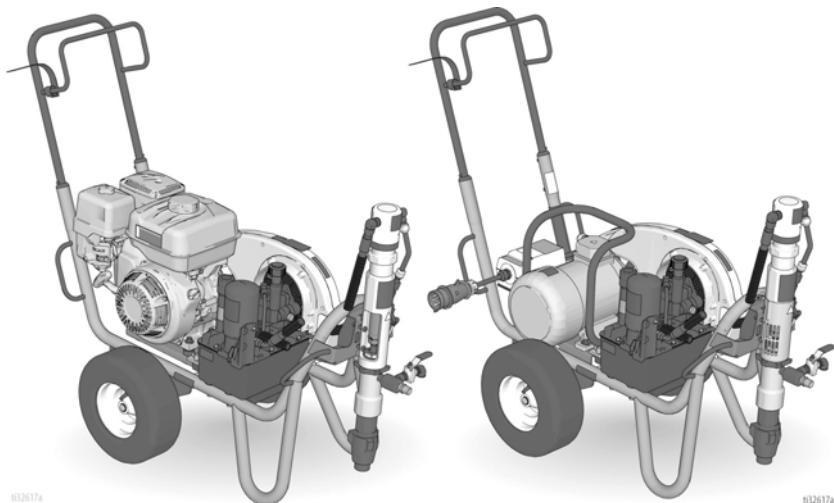

832617a

832617a

Список деталей рамы и кожуха ремня, серия GH/EH675 Standard



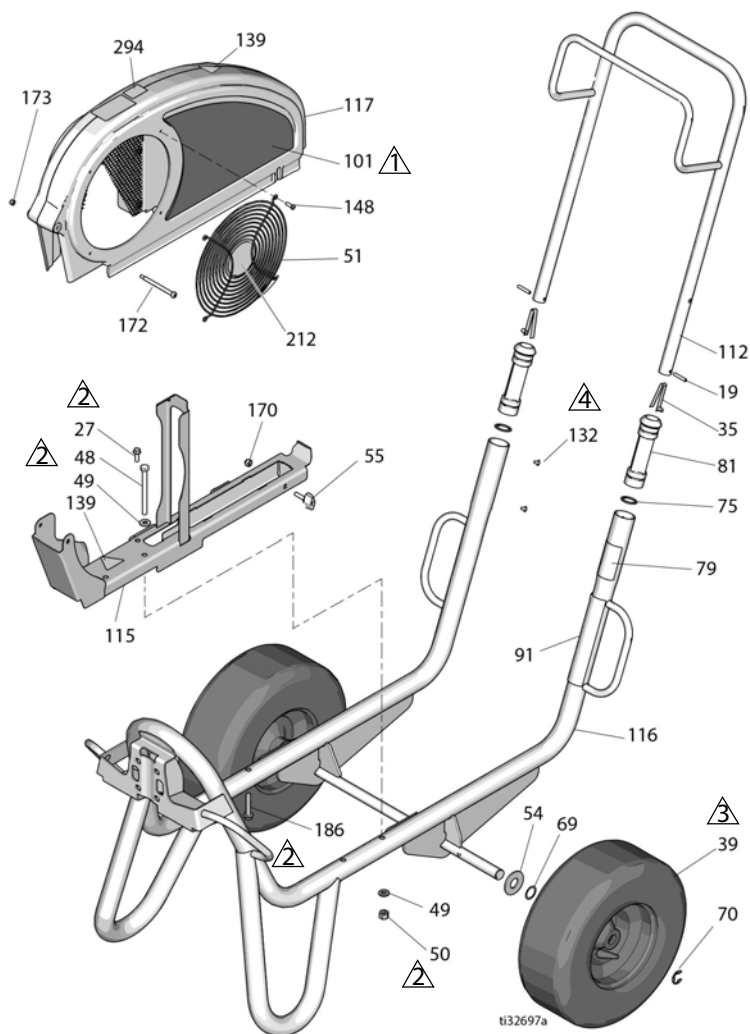

Обозн.	Крутящий момент	Обозн.	Крутящий момент
	2,8–3,9 Н·м (25–35 дюймо-фунтов)		Накачайте шины до давления 1,7–2,4 бар (25–35 фунтов/кв. дюйм).
	14,1 ± 0,6 Н·м (125 ± 5 дюймо-фунтов)		2,8–3,6 Н·м (25–32 дюймо-фунтов)



Список деталей

Список деталей			Кол-во	Обозн.	Артикул	Описание	Кол-во
				112	24M397	РУКОЯТКА тележки	1
				115	24M086	РЕЙКА кожуха ремня, в сборе	1
19	101354	ШТИФТ пружинный, прямой	2	116	24M085	РАМА тележки, сварная	1
27	260212	ВИНТ с шестигранной шайбой и головкой под торцевой ключ, форма резьбы	1	117	248973	КОЖУХ узла ремня, окрашенный (включает детали 51, 148, 172, 173)	1
35	112827	КНОПКА защелкивающаяся	2	132	109032	ВИНТ крепежный, с полукруглой головкой	4
38	114271	РЕМЕНЬ удерживающий	1	139▲	16M768	ЭТИКЕТКА предупредительная	2
39	119509	КОЛЕСО пневматическое	2	141▲	15Y963	ЭТИКЕТКА с инструкциями	1
48	867539	ВИНТ стяжной, с шестигранной головкой	2	148	115477	ВИНТ крепежный, с полукруглой головкой под звездообразный ключ	4
49	100527	ШАЙБА простая	4	170	102040	КОНТРГАЙКА, шестигранная	1
50	110838	КОНТРГАЙКА	2	172	119434	ВИНТ, с буртиком, с головкой под торцевой ключ	1
51	117284	РЕШЕТКА ограждения вентилятора	1	173	116969	КОНТРГАЙКА	1
54	156306	ШАЙБА плоская	2	212	16N398	ЭТИКЕТКА суказаниями (EH/GH300DI)	1
55	17D813	ГАЙКА с накаткой	2	294	16D576	ЭТИКЕТКА, сделано в США	1
69	116038	ШАЙБА волнистая, пружинная	2	295	16X983	ЭТИКЕТКА серии Standard	1
70	120211	КОЛЬЦО стопорное, с E-образным поперечным сечением	2	▲Этикетки с символами опасности и предупреждениями предоставляются бесплатно.			
75	15J645	ШАЙБА	2				
79▲	189246	ЭТИКЕТКА предупредительная	1				
	17D947	ЭТИКЕТКА предупредительная, многоязычная	1				
81	192027	СОЕДИНИТЕЛЬНАЯ МУФТА тележки	2				
91▲	194317	ЭТИКЕТКА предупредительная	1				
	16N948	ЭТИКЕТКА предупредительная, ISO	1				
	17D947	ЭТИКЕТКА предупредительная, многоязычная	1				
101	17D042	ЭТИКЕТКА с фирменным знаком, боковая (EH230DI)	1				
	17D044	ЭТИКЕТКА с фирменным знаком, боковая (GH230DI)	1				
	17D046	ЭТИКЕТКА с фирменным знаком, боковая (EH300DI)	1				
	17D048	ЭТИКЕТКА с фирменным знаком, боковая (GH300DI)	1				

Список деталей электродвигателя модели DutyMax EH675

Обозн.	Крутящий момент	Обозн.	Крутящий момент
	6,6–7,0 Н·м (58–62 дюймо-фунтов)		25,4 ± 0,6 Н·м (225 ± 5 дюймо-фунтов)
	Нанесение жидкости Loctite 242		1,6–2,0 Н·м (14–18 дюймо-фунтов)

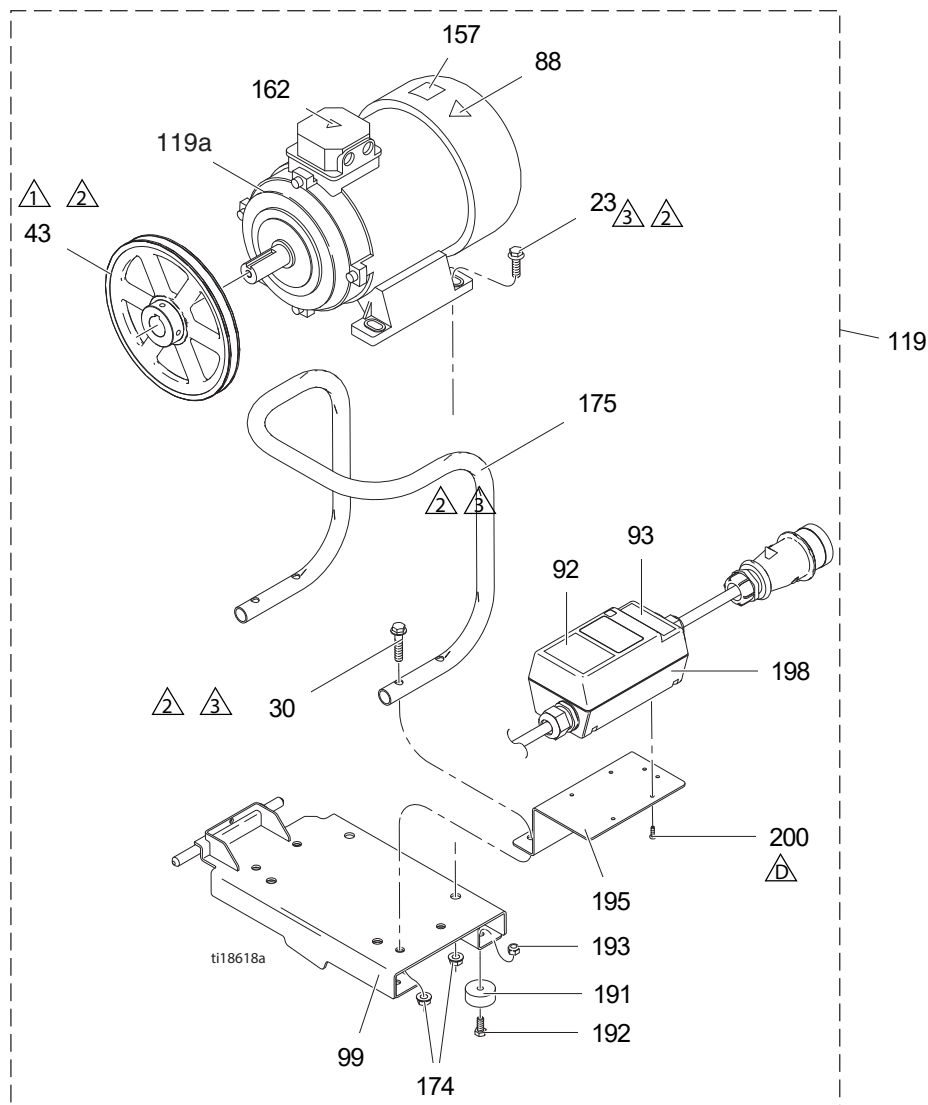

Обозн.	Артикул	Описание	Кол-во
23	111193	ВИНТ стяжной, с фланцевой головкой	4
30	116780	ВИНТ с шестигранной головкой, фланцевый	4
43	125811	ШКИВ чугунный, 22,2 см (8,75 дюйма)	1
88▲	15K616	ЭТИКЕТКА	1
92	16N399	предостерегающая ЭТИКЕТКА включения/выключения блока переключателей электродвигателя	1
93	16N400	ЭТИКЕТКА для красного индикатора	1
99	16M467	КРОНШТЕЙН монтажный, электродвигатель, EH300	1
119	24M669	КОМПЛЕКТ электродвигателя (включает все детали, указанные на этой странице)	1
119a	24N019	ДВИГАТЕЛЬ электрический, 400 В перем. тока, 50 Гц, 7,3 л. с.	1
162▲	189930	ЭТИКЕТКА предостерегающая	1
174	112958	ГАЙКА шестигранная, с фланцем	8
175	16M473	ТРУБКА, рукоятка, складываемая	1
191	113817	АМОРТИЗАТОР	4
192	100057	ВИНТ стяжной, с шестигранной головкой	4
193	111040	КОНТРГАЙКА, вставная, Nylock; 5/16	4
195	16M474	КРОНШТЕЙН пускателя электродвигателя	1
198	24N064	ПУСКАТЕЛЬ узла электродвигателя	1
200	119236	ВИНТ, Plastite	4

▲Этикетки с символами опасности и предупреждениями предоставляются бесплатно.

Список деталей бензинового двигателя DutyMax GH675

Обозн.	Крутящий момент
	14,1 ± 0,6 Н·м (125 ± 5 дюймо-фунтов)

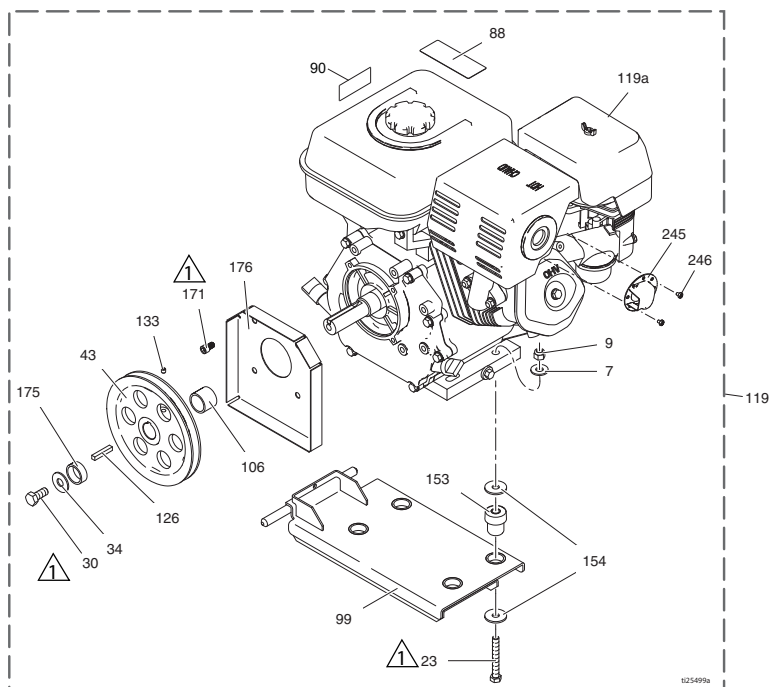

Обозн.	Артикул	Описание	Кол-во	Обозн.	Артикул	Описание	Кол-во
7	100132	ШАЙБА плоская	4	106	15E586	СОЕДИНИТЕЛЬНАЯ МУФТА вала, для двигателя	1
9	101566	КОНТРГАЙКА	4	119	248945	КОМПЛЕКТ бензинового двигателя мощностью 9,0 л. с. (включает все детали, указанные на этой странице)	2
23	106212	ВИНТ стяжной, с шестигранной головкой	4	119a	803900	ДВИГАТЕЛЬ бензиновый, 9,0 л. с. (Honda)	1
30	116645	ВИНТ стяжной, с шестигранной головкой	1	126	119484	ШПОНКА призматическая, квадратная	1
34	100696	ШАЙБА, обработанная под давлением	1	133	100002	ВИНТ установочный	1
43	119401	ШКИВ	1	153	195515	ДЕМПФЕР для монтажа электродвигателя	4
44	119432	РЕМЕНЬ с V-образными бороздками для захвата (не показано)	1	154	108851	ШАЙБА простая	8
88▲	194126	ЭТИКЕТКА предупредительная	1	171	C20010	ВИНТ стяжной, с головкой под торцевой ключ	4
90▲	16Y720	ЭТИКЕТКА предупредительная, для двигателя ISO	1				
99	15E583	КРОНШТЕЙН монтажный, для двигателя	1				

Обозн.	Артикул	Описание	Кол- во
175	15E764	ПРОСТАВКА вала двигателя	1
176	15E973	ЩИТОК вала двигателя	1
245	124145	ОТРАЖАТЕЛЬ выхлопа	1
246	128101	ВИНТ самонарезной	3

▲Этикетки с символами опасности
и предупреждениями предоставляются бесплатно.

Список деталей системы управления и фильтрации

Обозн.	Крутящий момент	Обозн.	Крутящий момент
	20,3 Н·м (15 футо-фунтов)		33,9 Н·м (25 футо-фунтов)
	13,0 ± 0,6 Н·м (115 ± 5 дюймо-фунтов)		

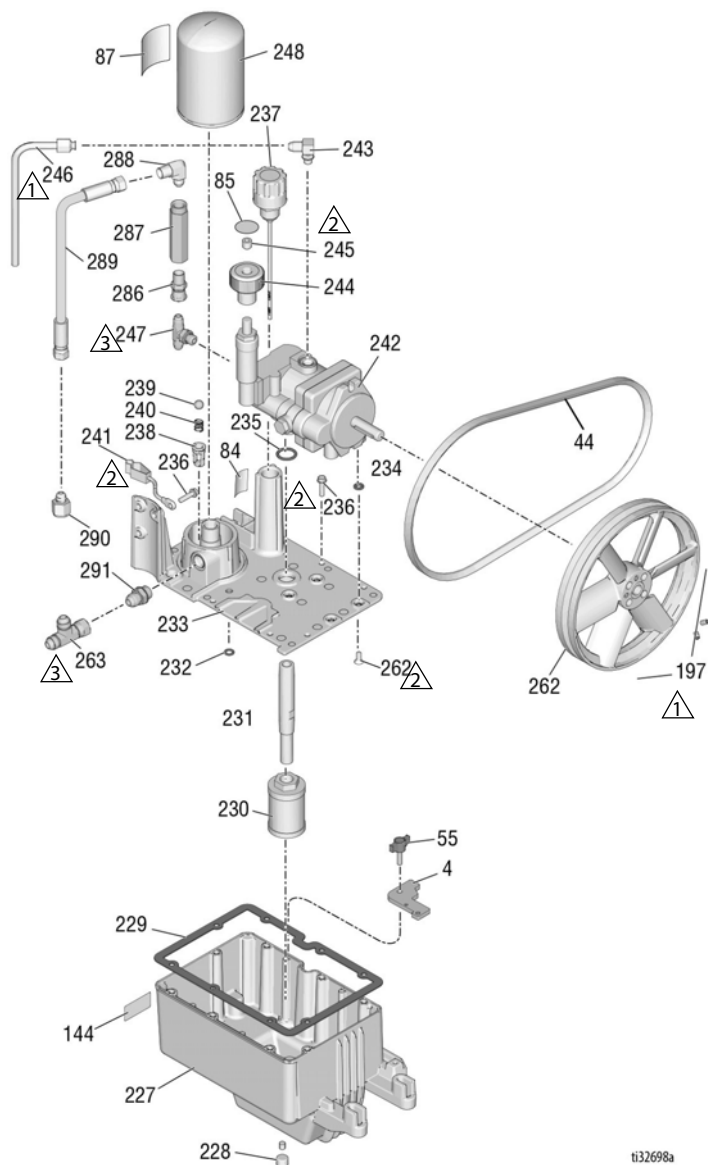

Список деталей для резервуара и фильтра, серия Standard

Обозн.	Артикул	Описание	Кол-во	Обозн.	Артикул	Описание	Кол-во
4	15E476	КРОНШТЕЙН для фиксации электродвигателя	1	240	116967	ПРУЖИНА нажимная	1
				241	237686	ПРОВОД узла заземления с зажимом	1
44	125834	РЕМЕНЬ V-образный, АХ48 (ЕН300DI)	1	242	249003	НАСОС гидравлический (ЕН/GH230DI)	1
	119432	РЕМЕНЬ V-образный, АХ44 (GH300DI)	1	243	110792	ФИТИНГ коленчатый, с наружной резьбой, 90°	1
55	17D813	ГАЙКА с накаткой	2	244	15B438	РУЧКА регулировки давления	1
84	198585	ЭТИКЕТКА для гидравлической жидкости, GH	1	245	117560	ВИНТ установочный, с головкой под торцевой ключ	1
85	15A464	ЭТИКЕТКА для блока управления	1	246	246167	ТРУБКА гидравлической системы, слив в картер	1
87	189892	ЭТИКЕТКА с фирменным знаком Graco	1	247	17V730	ФИТИНГ коленчатый, гидравлическая система, без колец	1
96	15E410	ШКИВ вентилятора	1	248	246173	ФИЛЬТР масляный, навинчиваемый	1
144	15K440	ЭТИКЕТКА с фирменным знаком, для системы охлаждения GH/ЕН	1	262	117471	ВИНТ крепежный, с плоской шестигранной головкой	4
197	120087	ВИНТ установочный, 1/4 x 1/2	2	263	124770	ФИТИНГ гидравлической системы	1
227	15J513	БАК, резервуар, синий цвет	1	267	243683	МУФТА вертлюжная	1
228	101754	ЗАГЛУШКА трубная	1	285	116618	МАГНИТ	1
229	120604	ПРОКЛАДКА резервуара	1	286	17V731	ФИТИНГ с конусным штуцером, 37°	1
230	116919	ФИЛЬТР	1	287	17V732	КЛАПАН предохранительный, прямого действия, 3000	1
231	15E587	ТРУБКА всасывающая	1	288	261840	ФИТИНГ коленчатый, с наружной резьбой	1
232	154594	НАБИВКА, уплотнительное кольцо круглого сечения	1	289	17V734	ШЛАНГ гидравлический, 2,1 МПа (21 бар, 300 фунтов/кв. дюйм)	1
233	15M056	КРЫШКА резервуара	1	290	122398	ФИТИНГ переходной, 6x8 (JIC)	1
234	107188	НАБИВКА, уплотнительное кольцо круглого сечения	4	291	120184	ФИТИНГ, гидравлический	1
235	156401	НАБИВКА, уплотнительное кольцо круглого сечения	1				
236	119426	ВИНТ крепежный, с шайбой и шестигранной головкой	11				
237	120726	КОЛПАЧОК сапуна, фильтр	1				
238	198841	ФИКСАТОР шариковый, для обходного канала подачи давления	1				
239	100084	ШАРИК металлический	1				

* Входит в комплект дренажного клапана 245103.

Список деталей для гидравлического двигателя и объемного насоса

Обозн.	Крутящий момент	Обозн.	Крутящий момент
	56,9 ± 2,7 Н-м (42 ± 2 футо-фунтов)		17,0 Н-м (150 дюймо-фунтов)
	20,3 Н-м (15 футо-фунтов)		9,6 ± 0,5 Н-м (85 ± 4 дюймо-фунтов)
	10,2–12,4 Н-м (90–110 дюймо-фунтов)		101,7 Н-м (75 футо-фунтов)
	54,2 Н-м (40 футо-фунтов)		33,9 Н-м (25 футо-фунтов)

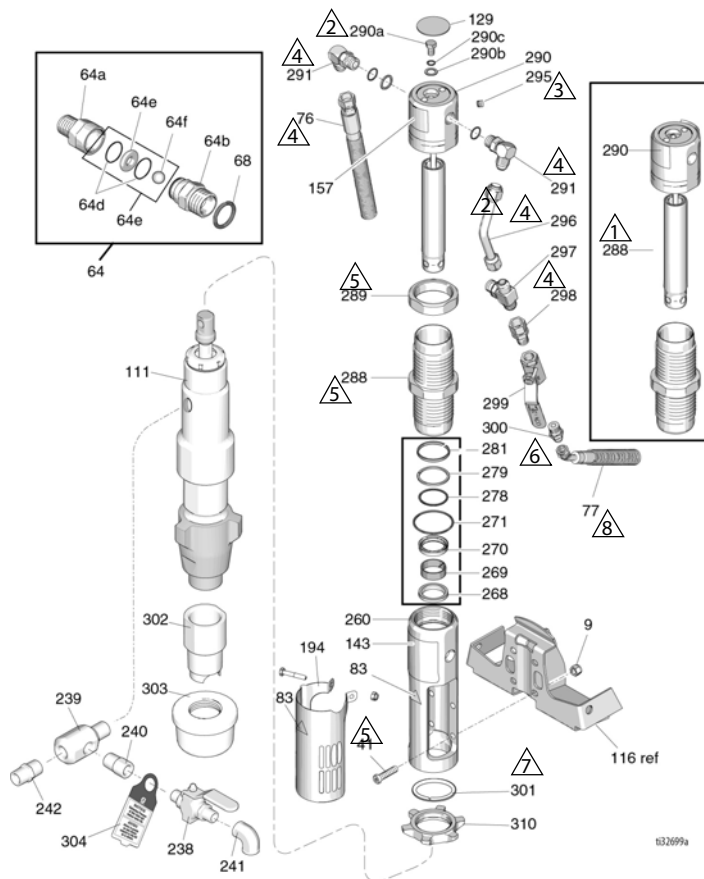

Список деталей для гидравлического двигателя и объемного насоса

Обозн.	Артикул	Описание	Кол-во	Обозн.	Артикул	Описание	Кол-во
9	101566	КОНТРГАЙКА	4	278◆+	108014	НАБИВКА, уплотнительное кольцо круглого сечения	1
41◆	107210	ВИНТ	4	279◆+	178226	УПЛОТНЕНИЕ поршня	1
64b	16N462	КОРПУС обратного клапана, шарового	1	281◆+	178207	ПОДШИПНИК поршня	1
64с	24M725	КОМПЛЕКТ ремонтный, обратный клапан (включает детали 64d, 64е, 64f, 68)	1	288◆	248991	СОЕДИНИТЕЛЬНАЯ МУФТА гидравлическая	1
64d*	15B112	УПЛОТНИТЕЛЬНОЕ КОЛЬЦО круглого сечения	2	289◆	15A726	ГАЙКА зажимная	1
64е*	15A968	СЕДЛО клапана	1	290◆	288755	КОМПЛЕКТ ремонтный, тяга переключения (включает детали 129, 278, 279, 281, 282, 295)	1
64f*	119260	ШАР, керамический	1	290а◆	106276	ВИНТ стяжной, с шестигранной головкой	1
65	109450	НАБИВКА, уплотнительное кольцо круглого сечения	1	290b◆	155685	НАБИВКА, уплотнительное кольцо круглого сечения	1
68*	C20195	НАБИВКА, уплотнительное кольцо круглого сечения	1	290с◆	178179	ШАЙБА уплотнительная	1
76	15K642	ШЛАНГ гидравлический, возвратный	1	291◆	117607	ФИТИНГ коленчатый, со стандартной резьбой	2
77	15K641	ШЛАНГ гидравлический, подающий	1	295◆	100139	ЗАГЛУШКА трубная	1
83▲◆	15H108	ЭТИКЕТКА предупредительная	1	296◆	15E596	ТРУБКА гидравлическая, подающая	1
86	193394	ГАЙКА стопорная, GH230/300	1	297◆	117609	ФИТИНГ тройниковый, ответвление, прямая резьба	1
111	17U996	НАСОС объемный	1	298	117328	ФИТИНГ ниппельный, прямой	1
129◆	15B063	ЭТИКЕТКА предупредительная	1	299	117441	КЛАПАН шаровой	1
143	17V145	ЭТИКЕТКА с фирменным знаком, передняя (EH230DI)	1	300	116813	ФИТИНГ ниппельный, гидравлический	1
	17V147	ЭТИКЕТКА с фирменным знаком, задняя (GH230DI)	1	301	116551	КОЛЬЦО стопорное	1
157◆	15B804	ЭТИКЕТКА с фирменным знаком Graso	2	302	175992	ТРУБКА входная, всасывающая	1
194	24X474	КРЫШКА щитка	1	303	237840	СЕТЧАТЫЙ ФИЛЬТР	1
238	237304	КЛАПАН шаровой	1	304	18B051	TER, уведомление	1
239	15R873	ФИТИНГ тройниковый	1				
240	121433	ФИТИНГ втулки	1				
241	165472	КОЛЕНО трубы	1				
242	158491	ФИТИНГ ниппельный	1				
260◆	15E243	КОЛЛЕКТОР, переходник	1				
268◆+	117739	ГРЯЗЕСЪЕМНОЕ УПЛОТНЕНИЕ штока	1				
269◆+	112342	ПОДШИПНИК штока	1				
270◆+	112561	УПЛОТНЕНИЕ блока	1				
271◆+	117283	НАБИВКА, уплотнительное кольцо круглого сечения	1				

▲ Этикетки с символами опасности и предупреждениями предоставляются бесплатно.

◆ Входит в ремонтный комплект для гидравлического двигателя 248977 (EH/GH300).

+ Входит в комплект уплотнений 246174.

* Входит в ремонтный комплект для обратного клапана 24M725.

Список деталей пистолета-распылителя и шлангов модели DutyMax EH/GH675

Обозн.	Арт. №	Описание	Кол-во
225a	159239	ФИТИНГ ниппельный, трубный, редукторный	2
225b	H73810	ШЛАНГ с муфтой, 3/8 дюйма x 3,0 м, водяной насос 7250	1
225d	17V677	КОМПЛЕКТ вспомогательных принадлежностей, для пистолета	1
	17G980	ВЕРТЛЮГ прямой	1
225f	H75050	ШЛАНГ с муфтой, 1/2 дюйма x 15,0 м, водяной насос 7250	1

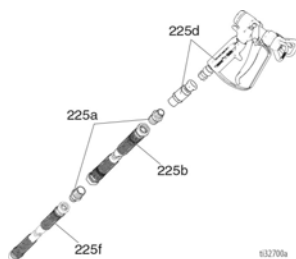

Технические данные моделей EH

DutyMax EH675		
	Американская система	Метрическая система
Максимальное рабочее давление жидкости	6750 фунтов/кв. дюйм	46,5 МПа (465 бар)
Емкость гидробака	1,25 галлона	4,75 литра
Электродвигатель	7,5 л. с.	5,5 кВт
Напряжение, сила тока, частота, фазы	400 В перем. тока, 11,0 А, 50 Гц, 3-фазный ток	400 В перем. тока, 11,0 А, 50 Гц, 3-фазный ток
Максимальный размер наконечника	0,041	
Максимальный объем безнапорной подачи	1,5 гал./мин	5,7 л/мин
Соединение шланга	1/2 npsm (внутр.)	
Циклов на галлон/литр	101 цикл на галлон	26,6 цикла на литр
Уровни шума (измеренные в условиях максимальной номинальной нагрузки)		
Уровень звукового давления (по ISO 9614)	80 дБА	
Акустическая мощность (по ISO 9614)	95 дБА	
Размеры впускного/выпускного отверстия		
Размер отверстия впуска жидкости, дюймы	от 1 1/4 до 1 1/2 npt (нар.)	
Размер отверстия выпуска жидкости, дюймы	1/2 npt (нар.)	
Масса		
	230 фунтов*	104 кг
Ширина		
	26,5 дюйма	67 см
Длина (с убранный ручкой)		
	47,7 дюйма	121 см
Высота (с убранный ручкой)		
	35,5 дюйма	90 см

ПРИМЕЧАНИЕ. Катушка расцепителя минимального напряжения в пускателе электродвигателя EH675 не включится, если значение напряжения ниже 85 % от напряжения, указанного в таблице технических данных.

Катушка расцепителя минимального напряжения в пускателе электродвигателя EH675 выключится и распылитель остановится, если напряжение упадет ниже 85 % от указанного номинального напряжения. Напряжение необходимо повысить, а затем перезапустить распылитель.

ПРИМЕЧАНИЕ. Если распылитель EH675 работает с генератором, то генератор должен быть рассчитан на выходную мощность 5 кВт (минимум).

Технические данные моделей GH

DutyMax GH675		
	Американская система	Метрическая система
Максимальное рабочее давление жидкости	6750 фунтов/кв. дюйм	46,5 МПа (465 бар)
Емкость гидробака	1,25 галлона	4,75 литра
Максимальное гидравлическое давление	1855 фунтов/кв. дюйм	12,8 МПа (128 бар)
Двигатель	270 куб. см (9,0 л. с.)	
Максимальный размер наконечника	0,041	
Максимальный объем безнапорной подачи	1,5 гал./мин	5,7 л/мин
Соединение шланга	1/2 npsm (нар.)	
Уровни шума (измеренные в условиях максимальной номинальной нагрузки)		
Максимальный уровень звукового давления (по ISO 9614)	96 дБА	
Максимальная акустическая мощность (по ISO 9614)	110 дБА	
Размеры впускного/выпускного отверстия		
Размер впуска для жидкости	от 1 1/4 до 1 1/2 npt	
Размер выпуска для жидкости	1/2 npt (внутр.)	
Масса		
	207 фунтов	94 кг
Ширина		
	26,5 дюйма	67 см
Длина		
	47,7 дюйма	121 см
Высота (с убранной ручкой)		
	35,5 дюйма	90 см

Стандартная гарантия Graco

Компания Graco гарантирует, что во всем оборудовании, упомянутом в настоящем документе, произведенном компанией Graco и маркированном ее наименованием, на момент его продажи первоначальному покупателю отсутствуют дефекты материала и изготовления. За исключением случаев предоставления каких-либо особых, расширенных или ограниченных гарантий, опубликованных компанией Graco, компания обязуется в течение двенадцати месяцев с момента продажи отремонтировать или заменить любую деталь оборудования, которая будет признана компанией Graco дефектной. Эта гарантия действительна только в том случае, если оборудование устанавливается, эксплуатируется и обслуживается в соответствии с письменными рекомендациями компании Graco.

Ответственность компании Graco и эта гарантия не распространяются на случаи общего износа оборудования, а также на любые неисправности, повреждения или износ, вызванные неправильным монтажом или эксплуатацией, абразивным истиранием или коррозией, недостаточным или неправильным техническим обслуживанием, халатностью, авариями, внесением изменений в оборудование или применением деталей других производителей. Кроме того, компания Graco не несет ответственности за неисправности, повреждения или износ, вызванные несовместимостью оборудования компании Graco с устройствами, вспомогательными принадлежностями, оборудованием или материалами, которые не были поставлены компанией Graco, либо неправильным проектированием, изготовлением, монтажом, эксплуатацией или техническим обслуживанием устройств, вспомогательных принадлежностей, оборудования или материалов, которые не были поставлены компанией Graco.

Эта гарантия имеет силу при условии предварительно оплаченного возврата оборудования, в котором предполагается наличие дефектов, уполномоченному дистрибьютору компании Graco для проверки заявленных дефектов. В случае подтверждения заявленного дефекта компания Graco обязуется бесплатно отремонтировать или заменить все дефектные детали. Оборудование будет возвращено первоначальному покупателю с предварительной оплатой транспортировки. Если в результате проверки оборудования не будет выявлено никаких дефектов материалов или изготовления, ремонт будет проведен за разумную плату, которая может включать стоимость работ, деталей и транспортировки.

НАСТОЯЩАЯ ГАРАНТИЯ ЯВЛЯЕТСЯ ИСКЛЮЧИТЕЛЬНОЙ И ЗАМЕНЯЕТ ВСЕ ПРОЧИЕ ГАРАНТИИ, ЯВНО ВЫРАЖЕННЫЕ ИЛИ ПОДРАЗУМЕВАЕМЫЕ, ВКЛЮЧАЯ, ПОМИМО ПРОЧЕГО, ГАРАНТИЮ ТОВАРНОГО СОСТОЯНИЯ ИЛИ ГАРАНТИЮ ПРИГОДНОСТИ ДЛЯ ОПРЕДЕЛЕННОЙ ЦЕЛИ.

Указанные выше условия определяют рамки обязательств компании Graco и меры судебной защиты покупателя в случае любого нарушения условий гарантии. Покупатель согласен с тем, что применение других средств судебной защиты (включая, помимо прочего, случайные или косвенные убытки в связи с упущенной выгодой, упущенными сделками, травмами персонала или порчей имущества, а также любые иные случайные или косвенные убытки) невозможно. Все претензии по случаям нарушения гарантийных обязательств должны быть предъявлены в течение двух (2) лет с момента продажи.

КОМПАНИЯ GRACO НЕ ПРЕДОСТАВЛЯЕТ НИКАКИХ ЯВНЫХ ИЛИ ПОДРАЗУМЕВАЕМЫХ ГАРАНТИЙ ТОВАРНОГО СОСТОЯНИЯ ИЛИ ПРИГОДНОСТИ ДЛЯ ОПРЕДЕЛЕННОЙ ЦЕЛИ В ОТНОШЕНИИ ВСПОМОГАТЕЛЬНЫХ ПРИНАДЛЕЖНОСТЕЙ, ОБОРУДОВАНИЯ, МАТЕРИАЛОВ ИЛИ КОМПОНЕНТОВ, ПРОДАННЫХ, НО НЕ ИЗГОТОВЛЕННЫХ КОМПАНИЕЙ GRACO. На указанные изделия, проданные, но не изготовленные компанией Graco (например, электродвигатели, переключатели, шланги и т. д.), распространяется действие гарантий их производителя, если таковые имеются. Компания Graco будет оказывать покупателю надлежащее содействие в предъявлении любых претензий по случаям нарушения таких гарантийных обязательств.

Ни при каких обстоятельствах компания Graco не несет ответственности за непрямые, случайные, особые или косвенные убытки, связанные с поставкой компанией Graco оборудования или комплектующих в соответствии с этим документом или с использованием каких-либо продуктов или других товаров, проданных по условиям этого документа, будь то в связи с нарушением договора, нарушением гарантии, небрежностью со стороны компании Graco или в каком-либо ином случае.

Чтобы ознакомиться с последними сведениями о продукции Graco, посетите веб-сайт www.graco.com.

Сведения о патентах смотрите на веб-сайте www.graco.com/patents.

ЧТОБЫ РАЗМЕСТИТЬ ЗАКАЗ, обратитесь к своему дистрибьютору компании Graco

**GENERAL ENGINEERING - ОФИЦИАЛЬНЫЙ
ДИСТРИБЬЮТОР И СЕРВИСНЫЙ ЦЕНТР КОМПАНИИ
«GRACO»**

В РОССИИ

107023, г.Москва, ул.Малая Семеновская, д.11/2, стр.2,
этаж 1, офис 1

тел/факс: (495) 540-42-40

www.gnrg.ru

e-mail: info@gnrg.ru

тел/факс: +7(495) 540-42-40

www.gnrg.ru



